

# HARIO

国産耐熱ガラスにこだわって、100年。

# LABORATORY GLASSWARE

理化学用ガラス  
製品 / 生地 カタログ

Product / Blank Catalog

ISO 9001/14001



# HARIO

HARIO。それはガラスの王様「玻璃王」のことです。

私たちは、20世紀が生んだ優れたガラス、耐熱ガラスメーカーとして、1921年より理化学ガラスを製造してまいりました。2021年に創業100周年を迎えます。今までもこれからも耐熱ガラスの火をともしつづけます。



**HARIO**  
since 1921

国産耐熱ガラスにこだわって、100年。

創業者の柴田弘が1921年、東京・神田須田町に柴田弘製作所を設立。現在は国内で唯一の生産工場を持つ耐熱ガラスメーカーとして、理化学品を生産し続けています。



MADE IN JAPAN Quality

# CONTENTS

BRAND HISTORY 6-7

HARIO理化学ガラス製品の特徴 8

## PRODUCT 製品

|              |    |
|--------------|----|
| ビーカー         | 9  |
| トールビーカー      | 10 |
| コニカルビーカー     | 11 |
| 三角フラスコ       | 12 |
| 平底フラスコ       | 13 |
| 丸底フラスコ       | 14 |
| なすフラスコ       | 15 |
| ケルダールフラスコ    | 16 |
| 耐熱ねじ口シリーズの特徴 | 17 |
| 耐熱ねじ口瓶(透明)   | 18 |
| 耐熱ねじ口瓶(茶)    | 19 |
| 耐熱ねじ口三角フラスコ  | 20 |
| バツフル付三角フラスコ  | 21 |
| 共通摺合せについて    | 22 |
| 共通摺合せなすフラスコ  | 23 |

### ■スペックの見方

#### 理化学品

品名 — ビーカー 10ml  
Description  
 型番 — B-10 SCI  
Product Number  
 単価(本体価格) — ¥530 C/T 144(6x24)  
Unit Price  
 寸法 — 胴外径:30mm 高さ:40mm  
Measurements  
 40050600  
当社 品番      カートン入数  
Code Number      Quantity per Carton

#### 食器

品名 — V60 透過ドリッパー01ホワイト  
Description  
 型番 — VD-01W  
Product Number  
 単価(本体価格) — ¥350 C/T 48  
Unit Price  
 寸法 — 幅115・奥100・高82 口径95(mm)  
Measurements  
 1~2杯用  
色記号      カートン入数  
Color Symbol      Quantity per Carton  
製品容量  
Capacity  
 V60計量スプーン付き  
 材質:本体・スプーン/ポリプロピレン  
 耐熱ガラス以外の素材

■色記号の見方 W:ホワイト OW:オフホワイト B:ブラック TB:透明ブラック T:透明 R:レッド SV:シルバー

### ■カタログについての確認事項

- カタログの表記内容は2020年10月のものです。
- 製品の仕様や寸法等は品質向上のため予告なしに変更する場合がありますのでご了承ください。
- 記載している製品は弊社の標準規格品です。
- 径・高さなどの寸法は目安です。
- ご発注の際は、当社型番と品番(食器類は型番のみ)をご記載ください。
- 記載されている価格に消費税は含まれておりません。
- 製品をご使用の際は、理化学実験の安全に関する知識、及び使用目的に応じた製品知識のあるエキスパートのもとでご使用ください。
- 無断転用・転載を禁じます。

食器

|              |    |
|--------------|----|
| V60コーヒードリッパー | 24 |
| V60ペーパーフィルター | 25 |
| V60コーヒーマーカー  |    |
| コーヒサイフォン     | 26 |
| キャニスター       | 27 |
| 保存容器         |    |

生地

|                |    |
|----------------|----|
| 三角フラスコ         | 28 |
| 分液ロート(N形)      |    |
| スキューブ分液ロート     |    |
| なすフラスコ(N形)     | 29 |
| なすフラスコ         |    |
| なすフラスコ(肉厚)     |    |
| 丸底フラスコ(細首)     | 30 |
| 丸底フラスコ(太首)     |    |
| 丸底フラスコ(三頭フラスコ) |    |
| ソックスレフラスコ      | 31 |
| ムク栓生地          |    |

生地(受注生産品)

|                |    |
|----------------|----|
| 丸底フラスコ(三頭フラスコ) | 32 |
| 三角フラスコ         |    |
| 分液ロート          |    |
| 吸引瓶(口カ瓶)       | 33 |
| セパラブル用カバー      |    |
| 丸底セパフラスコφ75    |    |
| 丸底セパフラスコφ85    | 34 |
| 丸底セパフラスコφ100   |    |
| 丸底セパフラスコφ120   |    |
| 洗淨瓶(台付・口焼品)    | 35 |
| フランジ           |    |
| 吹型ロート(口焼品)     |    |

生地(特注品) 36-38

ガラス管 39

スペック表 40-43

「H-32」について 44-51

[FACTORY](#)

[MUSEUM](#)

[HOME PAGE](#)

[使用上の注意](#)

[Q & A](#)

[会社概要](#)

# BRAND HISTORY



- 1921年 10月 東京・神田須田町に柴田弘製作所を創立  
理化学用ガラス器具の製造・販売を開始する
  - 1940年 8月 台東区上野花園町に工場及びガラスるつぼ炉建設  
ガラス溶融の研究に着手
  - 1947年 3月 ヒロム印ビーカー、フラスコ、シャーレ、冷却器製造開始
  - 1949年 8月 多年の研究が実り「ハリオガラス」の溶融に成功
- 
- 1927年 金融恐慌
  - 1941年 太平洋戦争始まる



1939年 創業者と社員



バーナー加工



るつぼによる宙吹き

- 1951年 5月 東京都江東区白河にガラス溶融炉を設備。一貫作業の深川工場を新設
- 1955年 6月 新工場に業界初の硬質1級ガラス「ハリオガラス」用タンク炉完成
- 1961年 9月 JIS表示許可工場（化学分析ガラス器具・ガラス管棒）認定
- 1962年 5月 業界初の自動ガラス管成形機を設置
- 1963年 12月 業界初の自動吹成形機を設置

1950年 湯川秀樹ノーベル物理学賞受賞



江東区白河の新社屋と工場



タンク炉完成を祝して



S-8マシン





- 1968年 1月 硬質1級「ハリオ-32ガラス」開発に成功、量産に入る
  - 4月 茨城県古河市諸川1371に土地27,000㎡取得  
古河工場建設準備に入る
  - 1971年 1月 古河工場完成
  - 10月 創立50周年記念行事と併せ、古河工場落成披露
  - 1972年 12月 独自の技術により「直接通電式ガラス溶融炉」の開発に成功  
\*1977年2月/日本発明大賞受賞  
\*1982年4月/科学技術庁長官賞受賞
  - 1980年 8月 自動車用ヘッドレンズ分野に進出
  - 1983年 10月 古河工場に世界初のコンピュータ制御によるガラス製品の  
多種少量生産ラインを完成
- 
- 1964年 東京オリンピック開催
  - 1973年 オイルショック



古河工場建設



現在の古河工場



直接通電式ガラス溶融炉の内部

- 2000年 12月 創業80周年記念事業の一環として、本社を東京都中央区日本橋富沢町9-3に移転
- 2003年 7月 日本橋本社ビル登録有形文化財として文化庁より「貴重な国民的財産」に  
認定される（登録番号13-0148）
- 12月 世界初、ガラスのバイオリンの製作に成功
- 2012年 11月 ハリオガラス株式会社、ハリオテック株式会社と合併し、「HARIO株式会社」設立
- 2015年 11月 理化学製品販売の「ハリオサイエンス株式会社」を、現在の東京都台東区池之端  
（創業時は、台東区上野花園町）に移転
- 2018年 2月 通販サイト開設
- 2019年 3月 HARIO RELAXINGシリーズ発売
- 10月 第67回日本理化学硝子機器工業会の全国大会にて、古河工場見学を実施
- 2020年 7月 共通摺合せなすフラスコ発売



HARIO(株) 日本橋本社ビル

< 歴代の理化学製品カタログ >



柴田弘製作所  
(1921年)



柴田ハリオ硝子株式会社  
(1957年)

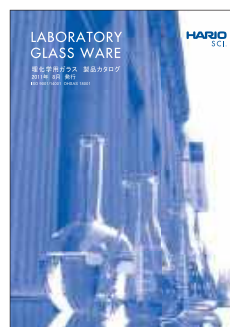

ハリオガラス株式会社  
(1999年)

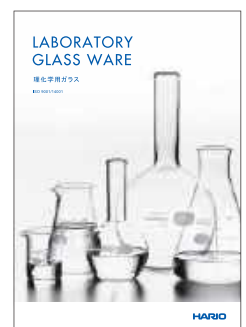

ハリオサイエンス株式会社  
(2018年)

## ピュアな素材

100%天然の鉱物を精製した、ピュアな素材です。製造過程で使用する泡きり剤には100%「天然塩」を使っており、亜ヒ酸、アンチモンなどの有害な重金属を一切使用しておりません。安心して化学分析にお使いいただけます。また、ガラスの色が限りなく透明に近いこともこの素材の特徴です。(一部、異なる製品もあります。)

HARIO製品 (H-32)



青みがかった製品



## 底面のガラス肉厚の均一性

ブロー成形という方法で成形しますので、底面のガラスの厚みにムラができにくく均一です。加熱ムラや、攪拌子の動きを阻害しにくい形状です。

ブロー成形品

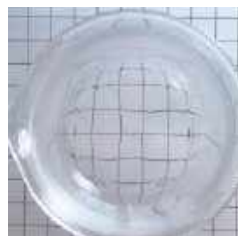

ブロー成形でない製品

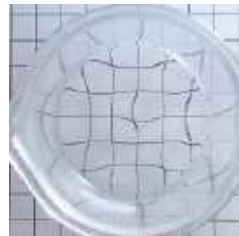

## 安定した製品形状

金型を使って成形しますので、製品形状は常に一定で寸法のバラつきも少なく、分析機器に設置するときの不具合なども軽減されます。(HARIOはJIS規格を参考にしています。)

※他社製の100ml規格のビーカーに、それぞれ100mlの液体を入れています。



ASTM規格

JIS規格

その他

## キレの良い注ぎ口

永年のガラス加工の経験から培われた、液だれしにくい注ぎ口形状です。劇薬などのお取り扱いの際にも安心です。



注ぎ口から後ろに伝い、液だれてしまう現象。



HARIO製品

## 鮮明なプリント

シルクスクリーン印刷により、細かい文字もくっきりと印刷されています。



## 安心な日本製

製品のほとんどを国内自社工場で生産しています。レスポンスやリードタイムにおいてスピーディーな対応が可能です。(一部の外注品を除きます。)







# ビーカー (目安目盛り付)

Beaker (with measurements)

耐熱性、化学的特性に優れた高品質な耐熱ガラスを使用したビーカーです。口部がフレアに開いていて持ちやすく、液だれしにくい注ぎ口です。



ビーカー 10ml  
B-10 SCI

¥530 C/T 144(6×24)  
胴外径:30mm 高さ:40mm  
40050600



ビーカー 20ml  
B-20 SCI

¥530 C/T 144(6×24)  
胴外径:34mm 高さ:45mm  
40050700



ビーカー 30ml  
B-30 SCI

¥530 C/T 72(6×12)  
胴外径:42mm 高さ:50mm  
40050000



ビーカー 50ml  
B-50 SCI

¥410 C/T 72(6×12)  
胴外径:46mm 高さ:61mm  
40011500



ビーカー 100ml  
B-100 SCI

¥360 C/T 36(6×6)  
胴外径:55mm 高さ:73mm  
40012000



ビーカー 200ml  
B-200 SCI

¥410 C/T 36(6×6)  
胴外径:67mm 高さ:90mm  
40012500



ビーカー 300ml  
B-300 SCI

¥500 C/T 24(6×4)  
胴外径:78mm 高さ:105mm  
40013000



ビーカー 500ml  
B-500 SCI

¥750 C/T 12(6×2)  
胴外径:92mm 高さ:121mm  
40013500



ビーカー 1,000ml  
B-1L SCI

¥1,540 C/T 12(6×2)  
胴外径:110mm 高さ:151mm  
40014000



ビーカー 2,000ml  
B-2L SCI

¥3,750 C/T 6  
胴外径:135mm 高さ:203mm  
40014500



ビーカー 3,000ml  
B-3L SCI

¥6,100 C/T 4  
胴外径:153mm 高さ:225mm  
40015000



ビーカー 5,000ml  
B-5L SCI

¥11,000 C/T 4  
胴外径:180mm 高さ:280mm  
40015600



ビーカー 10,000ml  
B-10L SCI

¥26,500 C/T 1  
胴外径:230mm 高さ:360mm  
40016100

※梱包は仕切り箱を使用しております。  
※JANコードシール貼付しております。

# トールビーカー (目安目盛り付)

Tall beaker (with measurements)

細長い形状なので持ちやすく、加熱時の液体の吹きこぼれや蒸発を抑えます。注ぎやすく液だれしにくい注ぎ口です。



トールビーカー 50ml  
TB-50 SCI

¥650 C/T 60(6×10)  
胴外径:44mm 高さ:75mm  
40016500



トールビーカー 100ml  
TB-100 SCI

¥590 C/T 60(6×10)  
胴外径:50mm 高さ:90mm  
40017000



トールビーカー 200ml  
TB-200 SCI

¥630 C/T 36(6×6)  
胴外径:60mm 高さ:111mm  
40017500



トールビーカー 300ml  
TB-300 SCI

¥730 C/T 24(6×4)  
胴外径:65mm 高さ:135mm  
40018000



トールビーカー 500ml  
TB-500 SCI

¥1,100 C/T 24(6×4)  
胴外径:77mm 高さ:150mm  
40018500



トールビーカー 1,000ml  
TB-1L SCI

¥2,670 C/T 12(6×2)  
胴外径:100mm 高さ:195mm  
40019000



トールビーカー 2,000ml  
TB-2L SCI

¥6,500 C/T 9  
胴外径:122mm 高さ:240mm  
40019500



トールビーカー 3,000ml  
TB-3L SCI

¥7,800 C/T 4  
胴外径:135mm 高さ:300mm  
40020000

※梱包は仕切り箱を使用しております。  
※JANコードシール貼付しております。

# コニカルビーカー (目安目盛り付)

Conical beaker (with measurements)

くびれたネック部分は攪拌操作に適した形状です。持ちやすく、試料の混合がしやすいです。



コニカルビーカー 50ml  
CB-50 SCI

¥650 C/T 60(6×10)  
最小外径:32mm  
最大外径:50mm 高さ:71mm  
40020500



コニカルビーカー 100ml  
CB-100 SCI

¥650 C/T 60(6×10)  
最小外径:39mm  
最大外径:59mm 高さ:92mm  
40021000



コニカルビーカー 200ml  
CB-200 SCI

¥700 C/T 36(6×6)  
最小外径:43mm  
最大外径:74mm 高さ:112mm  
40021500



コニカルビーカー 300ml  
CB-300 SCI

¥800 C/T 24(6×4)  
最小外径:47mm  
最大外径:85mm 高さ:132mm  
40022000



コニカルビーカー 500ml  
CB-500 SCI

¥1,230 C/T 24(6×4)  
最小外径:56mm  
最大外径:99mm 高さ:146mm  
40022500



コニカルビーカー 1,000ml  
CB-1L SCI

¥2,670 C/T 12(6×2)  
最小外径:76mm  
最大外径:115mm 高さ:177mm  
40023100



コニカルビーカー 2,000ml  
CB-2L SCI

¥5,300 C/T 6  
最小外径:96mm  
最大外径:150mm 高さ:230mm  
40023500

※梱包は仕切り箱を使用しております。  
※JANコードシール貼付しております。

# 三角フラスコ (目安目盛り付)

Erlenmeyer flask (with measurements)

液体の攪拌に適した形状です。  
 ネックが細いので、内容物が飛び散りにくい  
 形状です。口部は耐久性のある肉厚加工が  
 施されています。



三角フラスコ 10ml  
SF-10 SCI

¥800 C/T 10  
 ゴム栓:No.0a 口部内径:約13mm  
 最大外径:30mm 高さ:50mm  
 40024000



三角フラスコ 20ml  
SF-20 SCI

¥800 C/T 60(10×6)  
 ゴム栓:No.5 口部内径:約19mm  
 最大外径:38mm 高さ:58mm  
 40024500



三角フラスコ 30ml  
SF-30 SCI

¥890 C/T 60(10×6)  
 ゴム栓:No.5 口部内径:約19mm  
 最大外径:46mm 高さ:65mm  
 40025000



三角フラスコ 50ml  
SF-50 SCI

¥610 C/T 72(6×12)  
 ゴム栓:No.5 口部内径:約20mm  
 最大外径:54mm 高さ:81mm  
 40025500



三角フラスコ 100ml  
SF-100 SCI

¥610 C/T 48(6×8)  
 ゴム栓:No.6 口部内径:約22mm  
 最大外径:66mm 高さ:102mm  
 40026000



三角フラスコ 200ml  
SF-200 SCI

¥640 C/T 24(6×4)  
 ゴム栓:No.9 口部内径:約28mm  
 最大外径:80mm 高さ:126mm  
 40026500



三角フラスコ 300ml  
SF-300 SCI

¥750 C/T 24(6×4)  
 ゴム栓:No.11 口部内径:約32mm  
 最大外径:90mm 高さ:148mm  
 40027000



三角フラスコ 500ml  
SF-500 SCI

¥1,120 C/T 12(6×2)  
 ゴム栓:No.14 口部内径:約38mm  
 最大外径:108mm 高さ:171mm  
 40027500



三角フラスコ 1,000ml  
SF-1L SCI

¥1,980 C/T 6  
 ゴム栓:No.14 口部内径:約38mm  
 最大外径:134mm 高さ:215mm  
 40028000



三角フラスコ 2,000ml  
SF-2L SCI

¥6,500 C/T 6  
 ゴム栓:No.16 口部内径:約44mm  
 最大外径:172mm 高さ:270mm  
 40028500



三角フラスコ 3,000ml  
SF-3L SCI

¥7,800 C/T 4  
 ゴム栓:No.18 口部内径:約48mm  
 最大外径:190mm 高さ:305mm  
 40029000



三角フラスコ 5,000ml  
SF-5L SCI

¥13,000 C/T 2  
 ゴム栓:No.19 口部内径:約52mm  
 最大外径:234mm 高さ:330mm  
 40015700

※梱包は仕切り箱を使用しております。  
 ※JANコードシール貼付しております。

※ゴム栓NO.は製造メーカーや材質により若干の相違がございますので、参考値としてご利用ください。

# 平底フラスコ

Flat-bottom flask

計量や攪拌、培養に幅広くお使いいただけます。  
口部は耐久性のある肉厚加工が施されています。



平底フラスコ 50ml  
HF-50 SCI

¥920 C/T 36  
ゴム栓:No.3 首外径:20mm  
球径:53mm 高さ:105mm  
40030000



平底フラスコ 100ml  
HF-100 SCI

¥920 C/T 63  
ゴム栓:No.3 首外径:20mm  
球径:65mm 高さ:126mm  
40030500



平底フラスコ 200ml  
HF-200 SCI

¥980 C/T 24  
ゴム栓:No.7 首外径:25mm  
球径:80mm 高さ:155mm  
40031000



平底フラスコ 300ml  
HF-300 SCI

¥1,110 C/T 20  
ゴム栓:No.7 首外径:26mm  
球径:93mm 高さ:180mm  
40031500



平底フラスコ 500ml  
HF-500 SCI

¥1,640 C/T 20  
ゴム栓:No.8 首外径:28mm  
球径:108mm 高さ:210mm  
40032000



平底フラスコ 1,000ml  
HF-1L SCI

¥2,920 C/T 6  
ゴム栓:No.10 首外径:34mm  
球径:135mm 高さ:260mm  
40032500



平底フラスコ 2,000ml  
HF-2L SCI

¥8,000 C/T 6  
ゴム栓:No.12 首外径:38mm  
球径:170mm 高さ:325mm  
40033000



平底フラスコ 3,000ml  
HF-3L SCI

¥10,000 C/T 4  
ゴム栓:No.12 首外径:40mm  
球径:200mm 高さ:370mm  
40033500



平底フラスコ 5,000ml  
HF-5L SCI

¥16,000 C/T 1  
ゴム栓:No.16 首外径:52mm  
球径:230mm 高さ:460mm  
40015800

※梱包は仕切り箱を使用しております。

※JANコードシール貼付しております。

※ゴム栓NO.は製造メーカーや材質により若干の相違がございますので、参考値としてご活用ください。



# 丸底フラスコ

Round-bottom flask

加熱時に熱の伝わりが均一で、かつ圧力の変化に強い形状です。薬品の反応、攪拌、加熱、冷却など幅広くお使いいただけます。



丸底フラスコ 50ml  
MF-50 SCI

¥840 C/T 36  
ゴム栓:No.3 首外径:20mm  
球径:53mm 高さ:105mm  
40035000



丸底フラスコ 100ml  
MF-100 SCI

¥840 C/T 24  
ゴム栓:No.3 首外径:20mm  
球径:65mm 高さ:126mm  
40035500



丸底フラスコ 200ml  
MF-200 SCI

¥980 C/T 24  
ゴム栓:No.7 首外径:25mm  
球径:80mm 高さ:155mm  
40036000



丸底フラスコ 300ml  
MF-300 SCI

¥1,110 C/T 20  
ゴム栓:No.8 首外径:28mm  
球径:93mm 高さ:180mm  
40036500



丸底フラスコ 500ml  
MF-500 SCI

¥1,630 C/T 20  
ゴム栓:No.8 首外径:28mm  
球径:108mm 高さ:210mm  
40037000



丸底フラスコ 1,000ml  
MF-1L SCI

¥2,890 C/T 6  
ゴム栓:No.10 首外径:34mm  
球径:135mm 高さ:260mm  
40037500



丸底フラスコ 2,000ml  
MF-2L SCI

¥8,000 C/T 6  
ゴム栓:No.12 首外径:38mm  
球径:170mm 高さ:325mm  
40038000



丸底フラスコ 3,000ml  
MF-3L SCI

¥10,000 C/T 4  
ゴム栓:No.13 首外径:40mm  
球径:200mm 高さ:370mm  
40038500

※梱包は仕切り箱を使用しております。

※JANコードシール貼付しております。

※ゴム栓NO.は製造メーカーや材質により若干の相違がございますので、参考値としてご利用ください。

# なすフラスコ

Kjeldahl flask

圧力の変化に強いフラスコです。内容物が出しやすく、洗しやすい形状です。口部は割れにくい肉厚加工が施されています。



なすフラスコ 50ml  
NF-50 SCI

¥1,100 C/T 48  
ゴム栓:No.4 首外径:22mm  
最大外径:48mm 高さ:90mm  
40040000



なすフラスコ 100ml  
NF-100 SCI

¥1,100 C/T 54  
ゴム栓:No.7 首外径:25mm  
最大外径:64mm 高さ:120mm  
40040500



なすフラスコ 200ml  
NF-200 SCI

¥1,180 C/T 24  
ゴム栓:No.9 首外径:30mm  
最大外径:76mm 高さ:150mm  
40041000



なすフラスコ 300ml  
NF-300 SCI

¥1,460 C/T 20  
ゴム栓:No.11 首外径:34mm  
最大外径:86mm 高さ:175mm  
40041500



なすフラスコ 500ml  
NF-500 SCI

¥1,900 C/T 24  
ゴム栓:No.13 首外径:38mm  
最大外径:103mm 高さ:200mm  
40042000



なすフラスコ 1,000ml  
NF-1L SCI

¥3,100 C/T 12  
ゴム栓:No.13 首外径:41mm  
最大外径:131mm 高さ:250mm  
40042500



なすフラスコ 2,000ml  
NF-2L SCI

¥9,000 C/T 6  
ゴム栓:No.14 首外径:46mm  
最大外径:168mm 高さ:280mm  
40043000



なすフラスコ 3,000ml  
NF-3L SCI

¥10,300 C/T 4  
ゴム栓:No.18 首外径:54mm  
最大外径:196mm 高さ:315mm  
40043500

※梱包は仕切り箱を使用しております。

※JANコードシール貼付しております。

※ゴム栓NO.は製造メーカーや材質により若干の相違がございますので、参考値としてご活用ください。

# ケルダールフラスコ

Kjeldahl flask, long neck

加熱時に内容物の蒸発を促進する形状です。口部は割れにくい肉厚加工が施されています。



ケルダールフラスコ 30ml  
KF-30 SCI

¥1,930 C/T 30  
ゴム栓:No.0b 首外径:15mm  
最大外径:40mm 高さ:180mm  
40045000



ケルダールフラスコ 50ml  
KF-50 SCI

¥1,820 C/T 24  
ゴム栓:No.4 首外径:20mm  
最大外径:49mm 高さ:180mm  
40045500



ケルダールフラスコ 100ml  
KF-100 SCI

¥1,820 C/T 30  
ゴム栓:No.4 首外径:20mm  
最大外径:64mm 高さ:225mm  
40046000



ケルダールフラスコ 200ml  
KF-200 SCI

¥1,930 C/T 20  
ゴム栓:No.7 首外径:25mm  
最大外径:76mm 高さ:290mm  
40046500



ケルダールフラスコ 300ml  
KF-300 SCI

¥2,140 C/T 20  
ゴム栓:No.8 首外径:28mm  
最大外径:86mm 高さ:330mm  
40047000



ケルダールフラスコ 500ml  
KF-500 SCI

¥2,680 C/T 20  
ゴム栓:No.8 首外径:28mm  
最大外径:102mm 高さ:370mm  
40047500

※梱包は仕切り箱を使用しております。

※JANコードシール貼付しております。

※ゴム栓NO.は製造メーカーや材質により若干の相違がございますので、参考値としてご利用ください。

# 耐熱ねじ口シリーズの特徴

Features of the glass bottle with screw cap



液だれしにくい「液切れリング」付



ねじ規格(GL)採用  
お持ちのフタに付け替え可能



シルバーステイン仕上げにより、  
紫外線から内容物の劣化を抑制



耐熱ねじ口瓶(茶)



物理的衝撃に強い肉厚  
底面凹凸形状



持ち運びに便利なフタ付



耐熱ねじ口三角フラスコ



耐薬品性、密封性に優れた  
シリコンパッキン付のフタ

## お取り扱い上の注意

- 1) 急な加熱や冷却は極力避けてください。耐熱温度差は、120℃(ほうけい酸ガラス-1)です。
- 2) オートクレーブ滅菌をご使用の際は、必ずフタを外すか、緩めてください。
- 3) 加熱する場合は、ガラスだけでなく、フタの耐熱温度もよくご確認ください。
- 4) 液体は満水にしないでください。気圧の変化等により、容器が破損する場合がございます。

# 耐熱ねじ口瓶 (透明)

Glass bottle with screw cap (clear)

薬品の保存や運搬に便利な保存瓶。目安目盛り付で容量がわかりやすく、口部には液切れリングがついています。フタはパッキンレスでコンタミリスクを抑えます。



耐熱ねじ口瓶 50ml  
NBO-50-SCI

¥900 C/T 10 GL-32  
胴外径:46mm 高さ:91mm  
40116500  
材質:フタ・液切れリング/ポリプロピレン



耐熱ねじ口瓶 100ml  
NBO-100-SCI

¥800 C/T 10 GL-45  
胴外径:56mm 高さ:105mm  
40115500



耐熱ねじ口瓶 250ml  
NBO-250-SCI

¥900 C/T 10 GL-45  
胴外径:70mm 高さ:143mm  
40115600



耐熱ねじ口瓶 500ml  
NBO-500-SCI

¥1,200 C/T 10 GL-45  
胴外径:86mm 高さ:181mm  
40115700



耐熱ねじ口瓶 1,000ml  
NBO-1L-SCI

¥1,500 C/T 10 GL-45  
胴外径:101mm 高さ:230mm  
40115800



耐熱ねじ口瓶 2,000ml  
NBO-2L-SCI

¥3,300 C/T 10 GL-45  
胴外径:136mm 高さ:265mm  
40115900



耐熱ねじ口瓶 3,800ml  
NBO-3.8L-SCI

¥12,000 C/T 4 GL-45  
胴外径:160mm 高さ:320mm  
40116600



耐熱ねじ口瓶 5,000ml  
NBO-5L-SCI

¥15,500 C/T 1 GL-45  
胴外径:181mm 高さ:336mm  
40116700

※梱包は仕切り箱を使用しております。  
※JANコードシール貼付しております。



# 耐熱ねじ口瓶(茶)

Glass bottle with screw cap (brown)



紫外線から内容物の劣化を抑える茶褐色瓶。シルバーステインによる着色のため不純物の溶出の心配がありません。口部には液切れリングがついており、フタはパッキンレスでコンタミリスクを抑えます。



耐熱ねじ口瓶(茶) 50ml  
NBB-50-SCI

¥1,850 C/T 10 GL-32  
胴外径:46mm 高さ:91mm  
40116800  
材質:フタ・液切れリング/ポリプロピレン



耐熱ねじ口瓶(茶) 100ml  
NBB-100-SCI

¥2,000 C/T 10 GL-45  
胴外径:56mm 高さ:105mm  
40116900



耐熱ねじ口瓶(茶) 250ml  
NBB-250-SCI

¥2,400 C/T 10 GL-45  
胴外径:70mm 高さ:143mm  
40117000



耐熱ねじ口瓶(茶) 500ml  
NBB-500-SCI

¥3,100 C/T 10 GL-45  
胴外径:86mm 高さ:181mm  
40117100



耐熱ねじ口瓶(茶) 1,000ml  
NBB-1L-SCI

¥4,200 C/T 10 GL-45  
胴外径:101mm 高さ:230mm  
40117200



耐熱ねじ口瓶(茶) 2,000ml  
NBB-2L-SCI

¥8,000 C/T 10 GL-45  
胴外径:136mm 高さ:265mm  
40117300



耐熱ねじ口瓶(茶) 3,800ml  
NBB-3.8L-SCI

¥21,000 C/T 4 GL-45  
胴外径:160mm 高さ:320mm  
40117400



耐熱ねじ口瓶(茶) 5,000ml  
NBB-5L-SCI

¥28,000 C/T 1 GL-45  
胴外径:181mm 高さ:336mm  
40117500

※梱包は仕切り箱を使用しております。  
※JANコードシール貼付しております。

# 耐熱ねじ口三角フラスコ

Erlenmeyer flask with screw cap

フタ(パッキン)付で持ち運びや保存に  
便利です。目安目盛り付で内容物の容量  
が一目でわかります。

※液切れリングは付属していません。



耐熱ねじ口三角フラスコ 100ml  
NSF-100-SCI

¥2,600 C/T 12 GL-25  
最大外径:64mm 高さ:110mm  
40117600  
材質:フタ/PBT樹脂  
パッキン/シリコンゴム



耐熱ねじ口三角フラスコ 250ml  
NSF-250-SCI

¥2,800 C/T 10 GL-32  
最大外径:85mm 高さ:147mm  
40117700



耐熱ねじ口三角フラスコ 500ml  
NSF-500-SCI

¥3,200 C/T 10 GL-32  
最大外径:105mm 高さ:185mm  
40117800



耐熱ねじ口三角フラスコ 1,000ml  
NSF-1L-SCI

¥4,000 C/T 10 GL-32  
最大外径:131mm 高さ:225mm  
40117900

※梱包は仕切り箱を使用しております。  
※JANコードシール貼付しております。

# バッフル付三角フラスコ

Shaking Erlenmeyer flask with baffles

バッフル(邪魔板)により、効率よく攪拌を行うことができます。口部は、耐久性のある肉厚加工が施されています。



加工箇所等ご希望に沿って  
お作りしますので、ご相談ください。



| 容量ml     | ゴム栓No.            | 口部外径 mm  | 最大径mm   | 高さ mm  | 入数               |
|----------|-------------------|----------|---------|--------|------------------|
| Capacity | Rubber stopperNo. | NeckO.D. | MaxO.D. | Height | Price per Carton |
| 50       | 5                 | 20       | 54      | 81     | 72               |
| 100      | 6                 | 22       | 66      | 102    | 48               |
| 200      | 9                 | 28       | 80      | 126    | 24               |
| 300      | 11                | 32       | 90      | 148    | 24               |
| 500      | 14                | 38       | 108     | 171    | 12               |
| 1000     | 14                | 38       | 134     | 215    | 6                |
| 2000     | 16                | 44       | 172     | 270    | 6                |
| 3000     | 18                | 48       | 190     | 205    | 4                |
| 5000     | 19                | 52       | 234     | 330    | 2                |

※特注品の為、価格は別途お問い合わせください。

# 共通摺合せについて

About  $\text{S}$  joint

共通摺合せとは、接続部が一定の規格寸法に摺合せしており、同一記号の摺合せ器具は全て互換性があります。本製品は、日本工業規格 (JIS) に基づき製作しています。



## 記号、寸法呼び方

共通テーパーストックについて

記号、寸法及び呼び方共通テーパーストック記号は  $\text{S}$  とします。

寸法の表し方は、たとえば  $\text{S}24/40$  の場合、24は摺合せ部の大径を、40は摺合せ部の長さを表します。

呼び方は、TS (ティ・エス) 24の40と呼びます。なお、分子(大径)と分母(長さ)の順序を取り違えて呼ぶとトラブルの原因になりますので十分ご注意ください。

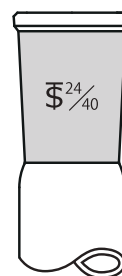

テーパーストック寸法は、各製品の接続部に焼き付けプリントされています。

## テーパーストックと角度 $5^\circ 43' 30''$ の関係 (JIS R 3503から抜粋)

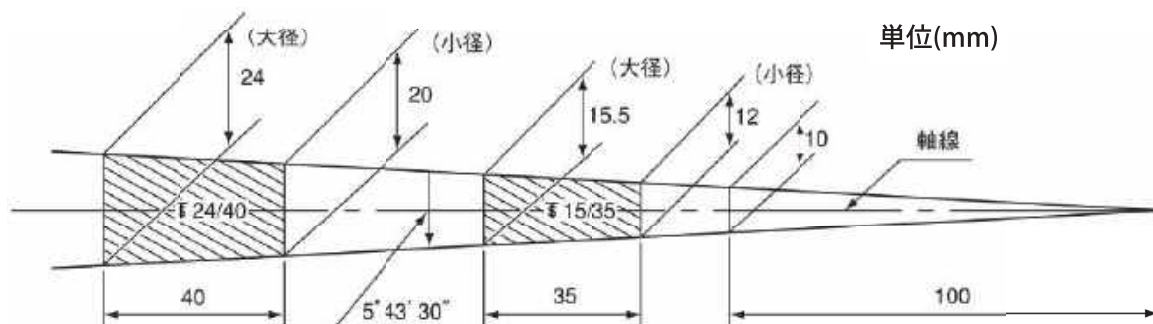

## JIS規格品との互換性

共通栓のため、同一摺合せの器具全てに互換性があります。



## TS特注対応

お客様のご要望に応じて、その他規格でも摺合せ加工の対応を致します。

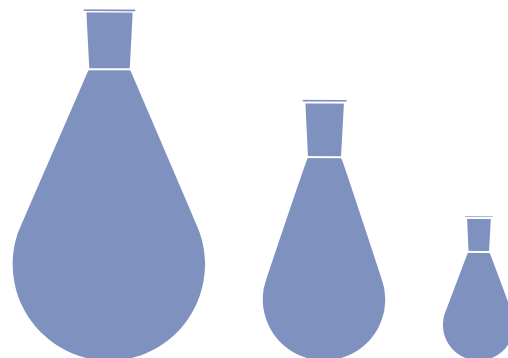

# 共通摺合せなすフラスコ

Kjeldahl flask, with § joint



共通摺合せなすフラスコ  
50ml TS15/25  
NFJ-50-15.25-SCI

¥3,500 C/T 12 §15/25  
首外径:13mm 最大外径:48mm  
高さ:約100mm  
40071000



共通摺合せなすフラスコ  
50ml TS19/38  
NFJ-50-19.38-SCI

¥3,300 C/T 12 §19/38  
首外径:13mm 最大外径:48mm  
高さ:約110mm  
40071100



共通摺合せなすフラスコ  
50ml TS24/40  
NFJ-50-24.40-SCI

¥3,500 C/T 12 §24/40  
首外径:13mm 最大外径:48mm  
高さ:約113mm  
40071200



共通摺合せなすフラスコ  
100ml TS15/25  
NFJ-100-15.25-SCI

¥3,800 C/T 12 §15/25  
首外径:25mm 最大外径:64mm  
高さ:約120mm  
40071300



共通摺合せなすフラスコ  
100ml TS19/38  
NFJ-100-19.38-SCI

¥3,800 C/T 12 §19/38  
首外径:25mm 最大外径:64mm  
高さ:約132mm  
40071400



共通摺合せなすフラスコ  
100ml TS24/40  
NFJ-100-24.40-SCI

¥4,070 C/T 12 §24/40  
首外径:25mm 最大外径:64mm  
高さ:約129mm  
40071500



共通摺合せなすフラスコ  
100ml TS29/42  
NFJ-100-29.42-SCI

¥5,500 C/T 12 §29/42  
首外径:25mm 最大外径:64mm  
高さ:約127mm  
40071600



共通摺合せなすフラスコ  
200ml TS24/40  
NFJ-200-24.40-SCI

¥4,600 C/T 12 §24/40  
首外径:30mm 最大外径:76mm  
高さ:約146mm  
40071700



共通摺合せなすフラスコ  
300ml TS24/40  
NFJ-300-24.40-SCI

¥5,400 C/T 12 §24/40  
首外径:34mm 最大外径:86mm  
高さ:約168mm  
40071800



共通摺合せなすフラスコ  
500ml TS24/40  
NFJ-500-24.40-SCI

¥6,000 C/T 12 §24/40  
首外径:38mm 最大外径:103mm  
高さ:約191mm  
40071900



共通摺合せなすフラスコ  
500ml TS29/42  
NFJ-500-29.42-SCI

¥6,600 C/T 12 §29/42  
首外径:38mm 最大外径:103mm  
高さ:約200mm  
40072000



共通摺合せなすフラスコ  
1,000ml TS29/42  
NFJ-1L-29.42-SCI

¥7,300 C/T 12 §29/42  
首外径:41mm 最大外径:131mm  
高さ:約245mm  
40072100

※ §とは「共通摺合せ」の記号です。  
※梱包は仕切り箱を使用しております。  
※JANコードシール貼付しております。



# V60コーヒードリッパー

V60 Coffee dripper

## おいしいカタチは円すい形

お湯を注ぐ速度で「味」が変えられるV60透過ドリッパー。ネルドリップの美味しさとペーパードリップの手軽さを両立させました。



V60 透過ドリッパー-01 ホワイト  
VD-01W

¥350 C/T 48  
幅115・奥110・高82 口径95(mm)  
1~2杯用  
V60計量スプーン付き  
材質:本体・スプーン/ポリプロピレン



V60 透過ドリッパー-01 レッド  
VD-01R

¥350 C/T 48  
幅115・奥110・高82 口径95(mm)  
1~2杯用  
V60計量スプーン付き  
材質:本体・スプーン/ポリプロピレン



V60 透過ドリッパー-02 ホワイト  
VD-02W

¥400 C/T 48  
幅137・奥116・高102 口径116(mm)  
1~4杯用  
V60計量スプーン付き



V60 透過ドリッパー-02 レッド  
VD-02R

¥400 C/T 48  
幅137・奥116・高102 口径116(mm)  
1~4杯用  
V60計量スプーン付き



V60 透過ドリッパー-01 クリア  
VD-01T

¥400 C/T 48  
幅115・奥110・高82 口径95(mm)  
1~2杯用  
V60計量スプーン付き  
材質:本体/AS樹脂  
スプーン/ポリプロピレン



V60 透過ドリッパー-02 クリア  
VD-02T

¥450 C/T 48  
幅137・奥116・高102 口径116(mm)  
1~4杯用  
V60計量スプーン付き



V60 透過ドリッパー-03 クリア  
VD-03T

¥650 C/T 36  
幅157・奥137・高122 口径137(mm)  
1~6杯用  
V60計量スプーン付き



V60 耐熱ガラス透過ドリッパー-01  
VDG-01W

¥1,500 C/T 24  
幅124・奥110・高78 口径97(mm)  
1~2杯用  
V60計量スプーン付き  
材質:ホルダー・スプーン/ポリプロピレン



V60 耐熱ガラス透過ドリッパー-01  
VDG-01R

¥1,500 C/T 24  
幅124・奥110・高78 口径97(mm)  
1~2杯用  
V60計量スプーン付き  
材質:ホルダー・スプーン/ポリプロピレン



V60 耐熱ガラス透過ドリッパー-01  
VDG-01B

¥1,500 C/T 24  
幅124・奥110・高78 口径97(mm)  
1~2杯用  
V60計量スプーン付き  
材質:ホルダー・スプーン/ポリプロピレン

## V60 Glass Dripper



V60 耐熱ガラス透過ドリッパー-02  
VDG-02W

¥1,800 C/T 24  
幅128・奥115・高95 口径115(mm)  
1~4杯用  
V60計量スプーン付き



V60 耐熱ガラス透過ドリッパー-02  
VDG-02R

¥1,800 C/T 24  
幅128・奥115・高95 口径115(mm)  
1~4杯用  
V60計量スプーン付き



V60 耐熱ガラス透過ドリッパー-02  
VDG-02B

¥1,800 C/T 24  
幅128・奥115・高95 口径115(mm)  
1~4杯用  
V60計量スプーン付き



V60 耐熱ガラス透過ドリッパー-03  
VDG-03B

¥2,000 C/T 24  
幅165・奥138・高115 口径136(mm)  
1~6杯用  
V60計量スプーン付き



## V60ペーパーフィルター

V60 Paper filter

### 円すい形のわけ

円すい形のペーパーフィルターは、コーヒー粉の層が深く、コーヒー粉に注いだお湯が円すいの頂点に向かって流れるので豆の旨味をしっかりと抽出できます。



100枚

V60用ペーパーフィルター01W  
VCF-01-100W

¥340 C/T 150  
1~2杯用  
材質:本体/パルプ



100枚

V60用ペーパーフィルター02W  
VCF-02-100W

¥370 C/T 120  
1~4杯用



100枚

V60用ペーパーフィルター03W  
VCF-03-100W

¥500 C/T 100  
1~6杯用



100枚

V60用ペーパーフィルター01M  
VCF-01-100M

¥360 C/T 150  
1~2杯用  
材質:本体/パルプ



100枚

V60用ペーパーフィルター02M  
VCF-02-100M

¥400 C/T 120  
1~4杯用



100枚

V60用ペーパーフィルター03M  
VCF-03-100M

¥520 C/T 100  
1~6杯用

※100枚入りペーパーの受注単位は10個となります。



## V60コーヒーメーカー

V60 Coffee maker

### 追求したのは「ハンドドリップ」のおいしさ。

限りなくハンドドリップに近い味わいを追求し、コーヒーをおいしく淹れられる条件をマシンにプログラムしました。V60ハンドドリップで淹れたコーヒーの味を、ご家庭でも手軽にお楽しみいただけます。



電源スイッチ→杯数ボタン  
→抽出開始でスタートの簡単操作。



コーヒー全体にお湯がかけられる21抽出口。  
約3分でドリップ終了。



保温機能ヒーター搭載。  
抽出後約30分間保温します。



V60珈琲王2 コーヒーメーカー  
EVCM2-5TB

¥20,000 C/T 2  
幅233・奥165・高318  
最小容量300ml 最大容量750ml  
2~5杯用  
計量スプーン・VCF-02W 40枚付き  
材質:ドリッパー/PCT樹脂  
フタ・ハンドルバンド・スプーン/ポリプロピレン

# コーヒーサイフォン

Coffee siphon

## 演出効果抜群のコーヒーサイフォン

芳醇な香りを漂わせながら、コーヒーがガラスボールを上下する抽出プロセスを目でも楽しめます。抽出時間が同じであれば味に差が出にくいいため、長年プロにも愛用されている道具です。



テクニカ  
TCA-2

¥9,000 C/T 12  
幅160・奥95・高340 口径87(上)  
実用容量240ml 2杯用

材質:フタ/ポリプロピレン  
フィルター一式/ステンレス  
ふうぼう/アルミニウム  
アルコールランプホルダー/ポリプロピレン  
スタンド/ステンレス・亜鉛合金・フェノール樹脂  
スタンドネジ/真鍮



テクニカ  
TCA-3

¥9,500 C/T 12  
幅160・奥95・高350 口径87(上)  
実用容量360ml 3杯用



テクニカ  
TCA-5

¥10,000 C/T 12  
幅160・奥110・高360 口径101(上)  
実用容量600ml 5杯用



モカ  
MCA-3

¥9,000 C/T 10  
幅165・奥115・高290 口径72(上)  
実用容量360ml 3杯用  
ペーパーフィルター50枚付き

材質:フタ/ポリプロピレン  
フィルター一式/ステンレス  
ふうぼう/アルミニウム  
アルコールランプホルダー/ポリプロピレン  
スタンド/ステンレス・亜鉛合金・ポリプロピレン  
スタンドネジ/真鍮



ミニフォン  
DA-1SV

¥13,000 C/T 12  
幅138・奥88・高188 口径67(上)  
実用容量120ml 1杯用  
V60計量スプーン付き  
ミニフォン用ろか布5枚付き

材質:フタ・アルコールランプキャップ・ホルダー/ステンレス  
スタンド/亜鉛合金  
フィルター/ポリプロピレン・ステンレス  
スプーン/ポリプロピレン





# キャニスター

Canister

中身が見える透明素材なので清潔感があり、乾燥食品の保存など多様にお使いいただけます。



珈琲キャニスターM  
MCN-200R

¥800 C/T 24  
径99・高142 口径96(mm)  
コーヒー粉200g  
満水容量800ml  
材質:フタ/ABS樹脂・ポリプロピレン  
パッキン/シリコーンゴム  
フタ金属部分/ステンレス



珈琲キャニスターM  
MCN-200B



珈琲キャニスターL  
MCN-300R

¥900 C/T 24  
径99・高189 口径96(mm)  
コーヒー粉300g  
満水容量1,000ml



珈琲キャニスターL  
MCN-300B



スキニーキャニスター 200  
SCN-200T

¥1,100 C/T 24  
径75・高85 口径70(mm)  
実用容量200ml  
材質:フタ/AS樹脂・ポリプロピレン  
フタパッキン/シリコーンゴム



スキニーキャニスター 400  
SCN-400T

¥1,200 C/T 24  
径75・高143 口径70(mm)  
実用容量400ml



スキニーキャニスター 700  
SCN-700T

¥1,300 C/T 24  
径75・高228 口径70(mm)  
実用容量700ml



# 保存容器

Heatproof glass container

使いやすいサイズの耐熱ガラス製保存容器です。フタを外せばオーブンでもご使用いただけます。



耐熱ミニ三角小鉢  
4個セット  
MKK-2012-OW

¥2,000 C/T 12  
径83・高81 口径46(mm)  
満水容量100ml  
材質:フタ/ポリプロピレン



耐熱ミニ三角小鉢  
4個セット  
MKK-2012-R



耐熱ガラス製保存容器  
3個セット  
KST-2012-OW

¥2,000 C/T 12  
径83・高81 口径46(mm)  
満水容量100ml



耐熱ガラス製保存容器  
3個セット  
KST-2012-OW

¥2,000 C/T 12  
径83・高81 口径46(mm)  
満水容量100ml

※保存容器の受注単位は1C/Tからとなります。

# 生地

Blank

国内生産ですので、供給、加工に関しても安心してお取り扱いいただけます。他にも多品種揃えております。



## 三角フラスコ / Erlenmeyer flask

| 品番<br>Code Number | 容量 ml<br>Capacity | 首径 mm<br>Neck O.D. | 最大径 mm<br>Max O.D. | 有効高さ mm<br>Effective Height | 単価 ¥<br>Unit Price | 入数<br>Quantity per Carton | ケース価格 ¥<br>Price per Carton |
|-------------------|-------------------|--------------------|--------------------|-----------------------------|--------------------|---------------------------|-----------------------------|
| 41252600          | 50                | 22                 | 54                 | 90                          | 400                | 80                        | 32,000                      |
| 41252700          | 100               | 25                 | 66                 | 110                         | 400                | 48                        | 19,200                      |
| 41252800          | 200               | 32                 | 80                 | 130                         | 410                | 48                        | 19,680                      |
| 41252900          | 300               | 34                 | 90                 | 150                         | 440                | 48                        | 21,120                      |
| 41253000          | 500               | 40                 | 108                | 176                         | 560                | 18                        | 10,080                      |
| 41252500          | 1000              | 42.5               | 134                | 215                         | 1,260              | 15                        | 18,900                      |

## 分液ロート (N形) / Separatory funnel (type N)

| 品番<br>Code Number | 容量 ml<br>Capacity | 首径 mm<br>Neck O.D. | 最大径 mm<br>Max O.D. | 有効高さ mm<br>Effective Height | 単価 ¥<br>Unit Price | 入数<br>Quantity per Carton | ケース価格 ¥<br>Price per Carton |
|-------------------|-------------------|--------------------|--------------------|-----------------------------|--------------------|---------------------------|-----------------------------|
| 40049200          | 100               | 28                 | 66                 | 82                          | 600                | 84                        | 50,400                      |
| 40049300          | 200               | 33                 | 81                 | 103                         | 660                | 48                        | 31,680                      |
| 40049400          | 300               | 37                 | 90                 | 116                         | 660                | 48                        | 31,680                      |
| 40049500          | 500               | 42                 | 106                | 135                         | 850                | 48                        | 40,800                      |
| 40049600          | 1000              | 52                 | 132                | 170                         | 1,120              | 30                        | 33,600                      |

## スキューブ分液ロート / Squibb separatory funnel

| 品番<br>Code Number | 容量 ml<br>Capacity | 首径 mm<br>Neck O.D. | 最大径 mm<br>Max O.D. | 有効高さ mm<br>Effective Height | 単価 ¥<br>Unit Price | 入数<br>Quantity per Carton | ケース価格 ¥<br>Price per Carton |
|-------------------|-------------------|--------------------|--------------------|-----------------------------|--------------------|---------------------------|-----------------------------|
| 41682000          | 50                | 22                 | 49                 | 130                         | 1,240              | 40                        | 49,600                      |
| 41682200          | 100               | 23                 | 57                 | 160                         | 1,310              | 30                        | 39,300                      |
| 41682400          | 200               | 24                 | 71                 | 200                         | 1,480              | 30                        | 44,400                      |
| 41682600          | 250               | 23                 | 75                 | 210                         | 1,630              | 30                        | 48,900                      |
| 41682800          | 300               | 25                 | 81                 | 240                         | 1,630              | 24                        | 39,120                      |
| 41683000          | 500               | 27                 | 96                 | 255                         | 1,910              | 30                        | 57,300                      |
| 41683200          | 1000              | 29                 | 125                | 310                         | 3,260              | 12                        | 39,120                      |
| 41683400          | 2000              | 40                 | 163                | 320                         | 6,550              | 8                         | 52,400                      |





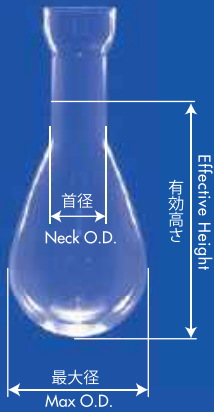

## なすフラスコ (N形) / Kjeldahl flask(type N)

| 品番<br>Code Number | 容量 ml<br>Capacity | 首径 mm<br>Neck O.D. | 最大径 mm<br>Max O.D. | 有効高さ mm<br>Effective Height | 単価 ¥<br>Unit Price | 入数<br>Quantity per Carton | ケース価格 ¥<br>Price per Carton |
|-------------------|-------------------|--------------------|--------------------|-----------------------------|--------------------|---------------------------|-----------------------------|
| 40048600          | 50                | 26                 | 50                 | 116                         | 630                | 80                        | 50,400                      |
| 40048700          | 100               | 30                 | 63                 | 135                         | 510                | 80                        | 40,800                      |
| 40048800          | 200               | 31                 | 76                 | 175                         | 471                | 48                        | 22,608                      |
| 40048900          | 300               | 34                 | 85                 | 202                         | 533                | 48                        | 25,584                      |
| 40049000          | 500               | 38                 | 100                | 225                         | 629                | 48                        | 30,192                      |
| 40049100          | 1000              | 43                 | 133                | 280                         | 1,050              | 8                         | 8,400                       |



## なすフラスコ / Kjeldahl flask

| 品番<br>Code Number | 容量 ml<br>Capacity | 首径 mm<br>Neck O.D. | 最大径 mm<br>Max O.D. | 有効高さ mm<br>Effective Height | 単価 ¥<br>Unit Price | 入数<br>Quantity per Carton | ケース価格 ¥<br>Price per Carton |
|-------------------|-------------------|--------------------|--------------------|-----------------------------|--------------------|---------------------------|-----------------------------|
| 41205100          | 100               | 25                 | 63                 | 130                         | 460                | 40                        | 18,400                      |
| 41205200          | 200               | 30                 | 76                 | 160                         | 480                | 48                        | 23,040                      |
| 41205300          | 300               | 34                 | 86                 | 180                         | 520                | 28                        | 14,560                      |
| 41205400          | 500               | 38                 | 102                | 205                         | 610                | 18                        | 10,980                      |

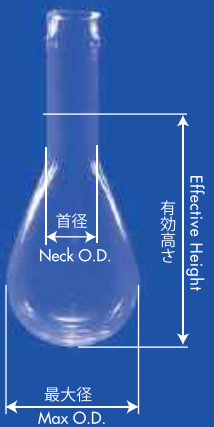

## なすフラスコ(肉厚) / Kjeldahl flask (thickness)

| 品番<br>Code Number | 容量 ml<br>Capacity | 首径 mm<br>Neck O.D. | 最大径 mm<br>Max O.D. | 有効高さ mm<br>Effective Height | 単価 ¥<br>Unit Price | 入数<br>Quantity per Carton | ケース価格 ¥<br>Price per Carton |
|-------------------|-------------------|--------------------|--------------------|-----------------------------|--------------------|---------------------------|-----------------------------|
| 41500100          | 50                | 25                 | 49                 | 115                         | 990                | 50                        | 49,500                      |
| 41500500          | 100               | 25                 | 63                 | 140                         | 1,180              | 30                        | 35,400                      |
| 41501000          | 200               | 28                 | 76                 | 165                         | 1,280              | 40                        | 51,200                      |
| 41501500          | 300               | 33                 | 85                 | 185                         | 1,390              | 30                        | 41,700                      |
| 41502000          | 500               | 29                 | 101                | 210                         | 1,610              | 36                        | 57,960                      |
| 41502100          | 1000              | 29                 | 135                | 240                         | 2,660              | 20                        | 53,200                      |
| 41502200          | 2000              | 46                 | 168                | 300                         | 4,300              | 8                         | 34,400                      |
| 41502300          | 3000              | 54                 | 196                | 355                         | 6,000              | 6                         | 36,000                      |



## 丸底フラスコ(細首) / Round-bottom flask(narrow neck)

| 品番<br>Code Number | 容量 ml<br>Capacity | 首径 mm<br>Neck O.D. | 最大径 mm<br>Max O.D. | 高さ mm<br>Height | 単価 ¥<br>Unit Price | 入数<br>Quantity per Carton | ケース価格 ¥<br>Price per Carton |
|-------------------|-------------------|--------------------|--------------------|-----------------|--------------------|---------------------------|-----------------------------|
| 40105500          | 200               | 32                 | 81                 | 178             | 750                | 48                        | 36,000                      |
| 40105600          | 300               | 32                 | 93                 | 191             | 798                | 48                        | 38,304                      |
| 40105700          | 500               | 38                 | 109                | 220             | 1,007              | 30                        | 30,210                      |
| 40105400          | 1000              | 38                 | 137                | 264             | 1,525              | 15                        | 22,875                      |



## 丸底フラスコ(太首) / Round-bottom flask(wide neck)

| 品番<br>Code Number | 容量 ml<br>Capacity | 首径 mm<br>Neck O.D. | 最大径 mm<br>Max O.D. | 高さ mm<br>Height | 単価 ¥<br>Unit Price | 入数<br>Quantity per Carton | ケース価格 ¥<br>Price per Carton |
|-------------------|-------------------|--------------------|--------------------|-----------------|--------------------|---------------------------|-----------------------------|
| 40105100          | 200               | 39                 | 81                 | 119             | 376                | 48                        | 18,048                      |
| 40105200          | 300               | 45                 | 93                 | 134             | 413                | 48                        | 19,824                      |
| 40105300          | 500               | 49                 | 109                | 158             | 497                | 30                        | 14,910                      |
| 40105000          | 1000              | 57                 | 137                | 198             | 688                | 15                        | 10,320                      |

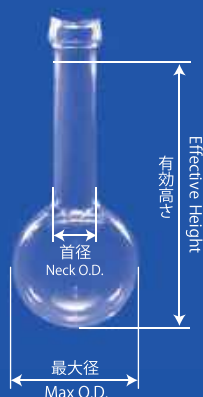

## 丸底フラスコ(三頭フラスコ) / Round-bottom flask

| 品番<br>Code Number | 容量 ml<br>Capacity | 首径 mm<br>Neck O.D. | 最大径 mm<br>Max O.D. | 有効高さ mm<br>Effective Height | 単価 ¥<br>Unit Price | 入数<br>Quantity per Carton | ケース価格 ¥<br>Price per Carton |
|-------------------|-------------------|--------------------|--------------------|-----------------------------|--------------------|---------------------------|-----------------------------|
| 41660000          | 50                | 20                 | 52                 | 125                         | 1,050              | 50                        | 52,500                      |
| 41660200          | 100               | 25                 | 64                 | 145                         | 1,080              | 35                        | 37,800                      |
| 41660400          | 200               | 28                 | 79                 | 180                         | 1,240              | 40                        | 49,600                      |
| 41660600          | 300               | 31                 | 93                 | 200                         | 1,340              | 30                        | 40,200                      |
| 41676000          | 500               | 34                 | 107                | 220                         | 1,620              | 20                        | 32,400                      |
| 41660700          | 1000              | 39                 | 134                | 260                         | 2,730              | 20                        | 54,600                      |
| 41660800          | 2000              | 46                 | 168                | 290                         | 4,400              | 8                         | 35,200                      |
| 41660900          | 3000              | 51                 | 200                | 360                         | 7,300              | 6                         | 43,800                      |
| 41661600          | 5000              | 65                 | 236                | 355                         | 8,000              | 2                         | 16,000                      |

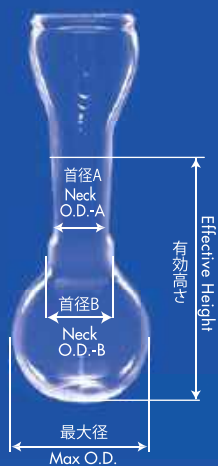

## ソックスレフラスコ / Soxhlet extraction flask

| 品番          | 容量 ml    | 首径 A mm     | 首径 B mm     | 最大径 mm   | 有効高さ mm          | 単価 ¥       | 入数                  | ケース価格 ¥          |
|-------------|----------|-------------|-------------|----------|------------------|------------|---------------------|------------------|
| Code Number | Capacity | Neck O.D.-A | Neck O.D.-B | Max O.D. | Effective Height | Unit Price | Quantity per Carton | Price per Carton |
| 41213200    | 150      | 28          | 35          | 75       | 135              | 600        | 48                  | 28,800           |



## ムク栓生地 / Stopcock

| 品番          | 規格摺合                             | 幅 mm  | 高さ mm  | 単価 ¥       | 入数                  | ケース価格 ¥          |
|-------------|----------------------------------|-------|--------|------------|---------------------|------------------|
| Code Number | Standard ground glass joint      | Width | Height | Unit Price | Quantity per Carton | Price per Carton |
| 41304000    | 共通タイプ 12/30<br>common type 12/30 | 32    | 51     | 510        | —                   | — ※              |
| 41304500    | 共通タイプ 15/35<br>common type 15/35 | 40    | 60     | 510        | —                   | — ※              |
| 41305000    | 共通タイプ 19/38<br>common type 19/38 | 46    | 69     | 620        | —                   | — ※              |
| 41307000    | Kタイプ K-11<br>K type K-11         | 30    | 51     | 510        | —                   | — ※              |
| 41307500    | Kタイプ K-13<br>K type K-13         | 35    | 57     | 510        | —                   | — ※              |
| 41308000    | Kタイプ K-16<br>K type K-16         | 39    | 64     | 620        | —                   | — ※              |
| 41308500    | Kタイプ K-19<br>K type K-19         | 45    | 75     | 620        | —                   | — ※              |
| 41309000    | Kタイプ K-22<br>K type K-22         | 50    | 85     | 790        | —                   | — ※              |

※価格は別途お問い合わせください。

# 生地(受注生産品)

Blank(Make to order)

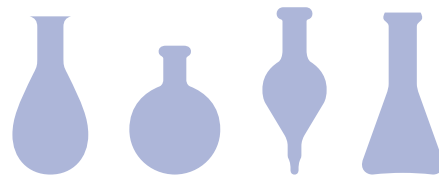

## 丸底フラスコ(三頭フラスコ) / Round-bottom flask

| 品番          | 容量 ml    | 首径 mm     | 最大径 mm   | 有効高さ mm          | 単価 ¥       | 入数                  | ケース価格 ¥          |
|-------------|----------|-----------|----------|------------------|------------|---------------------|------------------|
| Code Number | Capacity | Neck O.D. | Max O.D. | Effective Height | Unit Price | Quantity per Carton | Price per Carton |
| 41578000    | 750      | 35        | 119      | —                | 2,660      | 20                  | 53,200           |



## 三角フラスコ / Erlenmeyer flask

| 品番          | 容量 ml    | 首径 mm     | 最大径 mm   | 有効高さ mm          | 単価 ¥       | 入数                  | ケース価格 ¥          |
|-------------|----------|-----------|----------|------------------|------------|---------------------|------------------|
| Code Number | Capacity | Neck O.D. | Max O.D. | Effective Height | Unit Price | Quantity per Carton | Price per Carton |
| 41505200    | 2000     | 41        | 173      | 275              | 3,750      | 8                   | 30,000           |
| 41505300    | 3000     | 53        | 188      | 310              | 5,550      | 6                   | 33,300           |

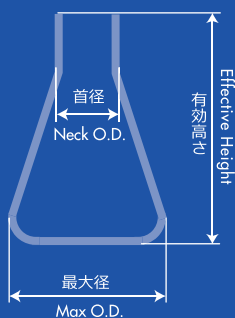

## 分液漏斗 / Separatory funnel

| 品番          | 容量 ml    | 首径 mm     | 最大径 mm   | 有効高さ mm          | 単価 ¥       | 入数                  | ケース価格 ¥          |
|-------------|----------|-----------|----------|------------------|------------|---------------------|------------------|
| Code Number | Capacity | Neck O.D. | Max O.D. | Effective Height | Unit Price | Quantity per Carton | Price per Carton |
| 41680400    | 2000     | 39        | 163      | 260              | 4,400      | 8                   | 35,200           |
| 41680600    | 3000     | 52        | 183      | 290              | 7,600      | 6                   | 45,600           |
| 40049800    | 5000     | 57        | 216      | 350              | 13,800     | 2                   | 27,600           |

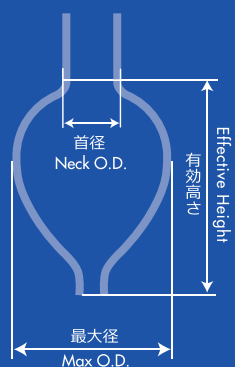

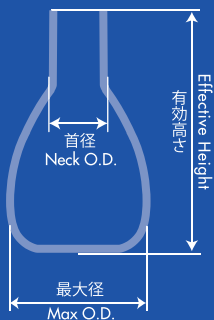

## 吸引瓶(口力瓶) / Suction bottle (filtering flask)

| 品番<br>Code Number | 容量 ml<br>Capacity | 首径 mm<br>Neck O.D. | 最大径 mm<br>Max O.D. | 有効高さ mm<br>Effective Height | 単価 ¥<br>Unit Price | 入数<br>Quantity per Carton | ケース価格 ¥<br>Price per Carton |
|-------------------|-------------------|--------------------|--------------------|-----------------------------|--------------------|---------------------------|-----------------------------|
| 41701400          | 250               | 27                 | 99                 | 150                         | 2,330              | 26                        | 60,580                      |
| 41701600          | 500               | 28                 | 109                | 175                         | 2,730              | 30                        | 81,900                      |
| 41701800          | 1000              | 42                 | 147                | 210                         | 5,330              | 16                        | 85,280                      |

## セパラル用カバー / Separable cover

| 品番<br>Code Number | 規格<br>Spec | 内径 mm<br>I.D. | 最大径 mm<br>Max O.D. | 有効高さ mm<br>Effective Height | 単価 ¥<br>Unit Price | 入数<br>Quantity per Carton | ケース価格 ¥<br>Price per Carton |
|-------------------|------------|---------------|--------------------|-----------------------------|--------------------|---------------------------|-----------------------------|
| 41357000          | 75         | 75            | 105                | 50                          | 2,730              | 48                        | 131,040                     |
| 41357500          | 85         | 85            | 115                | 65                          | 2,730              | 48                        | 131,040                     |
| 41358000          | 100        | 100           | 130                | 60                          | 3,070              | 30                        | 92,100                      |
| 41358500          | 120        | 120           | 150                | 63                          | 3,410              | 30                        | 102,300                     |

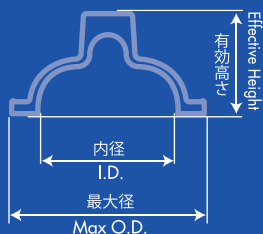

## 丸底セパラスコ Φ75 / Round-bottom separable flask Φ75

| 品番<br>Code Number | 容量 ml<br>Capacity | 首径 mm<br>Neck O.D. | 最大径 mm<br>Max O.D. | 有効高さ mm<br>Effective Height | 単価 ¥<br>Unit Price | 入数<br>Quantity per Carton | ケース価格 ¥<br>Price per Carton |
|-------------------|-------------------|--------------------|--------------------|-----------------------------|--------------------|---------------------------|-----------------------------|
| 41507000          | 300               | 82                 | 100                | —                           | 2,300              | 18                        | 41,400                      |
| 41507500          | 500               | 82                 | 108                | 135                         | 3,020              | 36                        | 108,720                     |
| 41508000          | 1000              | 82                 | 135                | 175                         | 4,210              | 16                        | 67,360                      |
| 41508500          | 2000              | 82                 | 170                | 220                         | 5,880              | 8                         | 47,040                      |

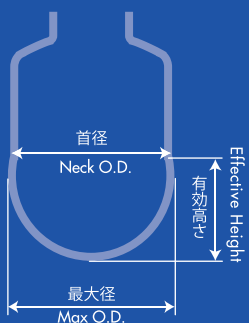



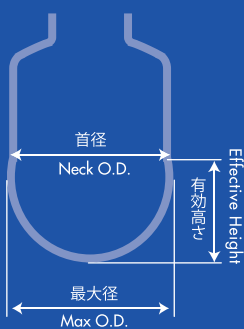

## 丸底セパラスコ Φ85 / Round-bottom separable flask Φ85

| 品番<br>Code Number | 容量 ml<br>Capacity | 首径 mm<br>Neck O.D. | 最大径 mm<br>Max O.D. | 有効高さ mm<br>Effective Height | 単価 ¥<br>Unit Price | 入数<br>Quantity per Carton | ケース価格 ¥<br>Price per Carton |
|-------------------|-------------------|--------------------|--------------------|-----------------------------|--------------------|---------------------------|-----------------------------|
| 41666000          | 300               | 94                 | 100                | 80                          | 2,300              | 18                        | 41,400                      |
| 41666200          | 500               | 94                 | 108                | —                           | 3,020              | 36                        | 108,720                     |
| 41666400          | 1000              | 94                 | 135                | 175                         | 4,210              | 18                        | 75,780                      |
| 41666600          | 2000              | 94                 | 170                | —                           | 5,880              | 8                         | 47,040                      |
| 41666800          | 3000              | 94                 | 200                | 260                         | 7,650              | 6                         | 45,900                      |
| 41607800          | 5000              | 94                 | 208                | 290                         | 10,360             | 2                         | 20,720                      |

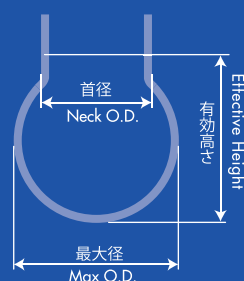

## 丸底セパラスコ Φ100 / Round-bottom separable flask Φ100

| 品番<br>Code Number | 容量 ml<br>Capacity | 首径 mm<br>Neck O.D. | 最大径 mm<br>Max O.D. | 有効高さ mm<br>Effective Height | 単価 ¥<br>Unit Price | 入数<br>Quantity per Carton | ケース価格 ¥<br>Price per Carton |
|-------------------|-------------------|--------------------|--------------------|-----------------------------|--------------------|---------------------------|-----------------------------|
| 41668400          | 1000              | 109                | 139                | 170                         | 4,210              | 15                        | 63,150                      |
| 41668600          | 2000              | 110                | 169                | 220                         | 5,880              | 8                         | 47,040                      |
| 41668800          | 3000              | 110                | 200                | 260                         | 7,650              | 6                         | 45,900                      |

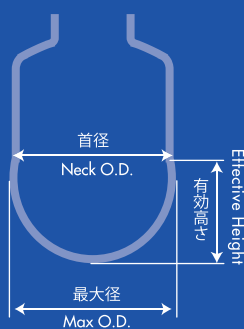

## 丸底セパラスコ Φ120 / Round-bottom separable flask Φ120

| 品番<br>Code Number | 容量 ml<br>Capacity | 首径 mm<br>Neck O.D. | 最大径 mm<br>Max O.D. | 有効高さ mm<br>Effective Height | 単価 ¥<br>Unit Price | 入数<br>Quantity per Carton | ケース価格 ¥<br>Price per Carton |
|-------------------|-------------------|--------------------|--------------------|-----------------------------|--------------------|---------------------------|-----------------------------|
| 41670000          | 1000              | 130                | 138                | 170                         | 4,360              | 14                        | 61,040                      |
| 41670200          | 2000              | 130                | 169                | 220                         | 6,110              | 8                         | 48,880                      |
| 41670400          | 3000              | 130                | 198                | 250                         | 7,960              | 6                         | 47,760                      |
| 41607900          | 5000              | 130                | 225                | 285                         | 10,800             | 2                         | 21,600                      |

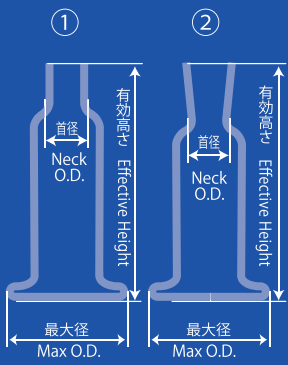

## 洗浄瓶 (台付・口焼品) / Washing bottle(stand type, flame polished edge)

| 品番<br>Code Number | 容量 ml<br>Capacity | 首径 mm<br>Neck O.D. | 最大径 mm<br>Max O.D. | 有効高さ mm<br>Effective Height | 単価 ¥<br>Unit Price | 入数<br>Quantity per Carton | ケース価格 ¥<br>Price per Carton |
|-------------------|-------------------|--------------------|--------------------|-----------------------------|--------------------|---------------------------|-----------------------------|
| 41602000 ②        | 250               | 36                 | 80                 | 224                         | 3,250              | 35                        | 113,750                     |
| 41602200 ②        | 500               | 45                 | 95                 | 270                         | 4,350              | 20                        | 87,000                      |
| 41602400 ①        | 1000              | 48                 | 115                | 317                         | 6,580              | 18                        | 118,440                     |

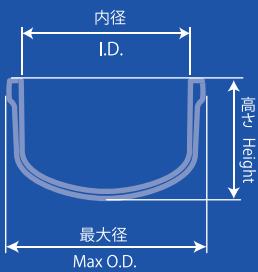

## フランジ/Flange

| 品番<br>Code Number | 規格<br>Spec | 内径 mm<br>I.D. | 最大径 mm<br>Max O.D. | 高さ mm<br>Height | 単価 ¥<br>Unit Price | 入数<br>Quantity per Carton | ケース価格 ¥<br>Price per Carton |
|-------------------|------------|---------------|--------------------|-----------------|--------------------|---------------------------|-----------------------------|
| 41369000          | 100        | 101           | 131                | 91              | 6,760              | —                         | —※                          |

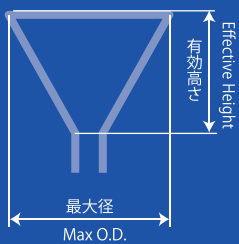

## 吹型ロート (口焼品) / Funnel (flame polished edge)

| 品番<br>Code Number | 規格<br>Spec | 最大径 mm<br>Max O.D. | 有効高さ mm<br>Effective Height | 単価 ¥<br>Unit Price | 入数<br>Quantity per Carton | ケース価格 ¥<br>Price per Carton |
|-------------------|------------|--------------------|-----------------------------|--------------------|---------------------------|-----------------------------|
| 41800400          | 70         | 73                 | 50                          | 1,270              | 80                        | 101,600                     |
| 41800800          | 90         | 94                 | 65                          | 1,360              | 48                        | 65,280                      |
| 41801000          | 100        | 104                | 75                          | 1,540              | 48                        | 73,920                      |
| 41801200          | 120        | 125                | 95                          | 1,850              | 30                        | 55,500                      |

※価格は別途お問い合わせください。

# 生地(特注品)

Blank(Custom order)

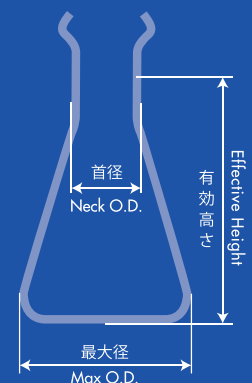
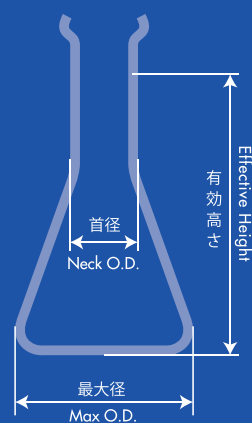
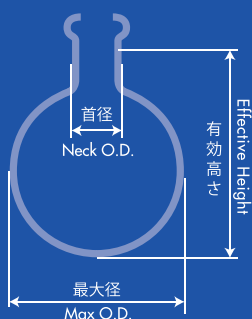
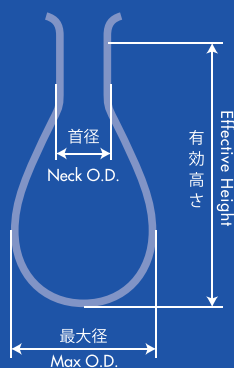

## ナスフラスコ / TS Kjeldahl flask

| 品番              | 容量 ml    | 首径 mm     | 最大径 mm   | 有効高さ mm          | 単価 ¥       | 入数                  | ケース価格 ¥          |
|-----------------|----------|-----------|----------|------------------|------------|---------------------|------------------|
| Code Number     | Capacity | Neck O.D. | Max O.D. | Effective Height | Unit Price | Quantity per Carton | Price per Carton |
| ¥15/25 41906000 | 50       | 20        | 49       | 105              | —          | 80                  | —                |
| ¥19/38 41905500 | 300      | 34        | 86       | 168              | —          | 48                  | —                |
| ¥29/42 41906500 | 500      | 38        | 101      | 101              | —          | 18                  | —                |
| ¥24/40 41753000 | 2000     | 47        | 168      | 168              | —          | 1                   | —                |

## 丸底フラスコ / Round bottom flask

| 品番          | 容量 ml    | 首径 mm     | 最大径 mm   | 有効高さ mm          | 単価 ¥       | 入数                  | ケース価格 ¥          |
|-------------|----------|-----------|----------|------------------|------------|---------------------|------------------|
| Code Number | Capacity | Neck O.D. | Max O.D. | Effective Height | Unit Price | Quantity per Carton | Price per Carton |
| 41686000    | 50       | 23        | 55       | 82               | —          | 80                  | —                |
| 41687000    | 100      | 23        | 65       | 65               | —          | 80                  | —                |
| 41655600    | 250      | 25        | 88       | 88               | —          | 48                  | —                |
| 41687200    | 500      | 28        | 108      | 108              | —          | 30                  | —                |

## 三角フラスコ / TS Erlenmeyer flask

| 品番              | 容量 ml    | 首径 mm              | 最大径 mm   | 有効高さ mm          | 単価 ¥       | 入数                  | ケース価格 ¥          |
|-----------------|----------|--------------------|----------|------------------|------------|---------------------|------------------|
| Code Number     | Capacity | Neck O.D.          | Max O.D. | Effective Height | Unit Price | Quantity per Carton | Price per Carton |
| ¥15/25 41916000 | 50       | 20                 | 54       | 94               | —          | 80                  | —                |
| ¥24/40 41916500 | 50       | 26                 | 54       | 98               | —          | 80                  | —                |
| ¥15/25 41913000 | 100      | 25                 | 66       | 109              | —          | 80                  | —                |
| ¥24/40 41913500 | 100      | 24-28 <sup>※</sup> | 66       | 122              | —          | 80                  | —                |
| ¥24/40 41914000 | 1000     | 27                 | 134      | 230              | —          | 15                  | —                |

※根元首径 24mm、竿先首径 28mm の傾斜があります。

## タコ足 / Distilling adapter

| 品番          | 規格       | 首径 mm     | 最大径 mm   | 有効高さ mm          | 単価 ¥       | 入数                  | ケース価格 ¥          |
|-------------|----------|-----------|----------|------------------|------------|---------------------|------------------|
| Code Number | Standard | Neck O.D. | Max O.D. | Effective Height | Unit Price | Quantity per Carton | Price per Carton |
| 41691000    | 小        | 20        | 50       | 84               | —          | 80                  | —                |
| 41691200    | 大        | 20        | 60       | 102              | —          | 80                  | —                |

※特注品の為、価格は別途お問い合わせください。

## 分液漏斗 / TS Sparatory funnel

| 品番              | 容量 ml    | 首径 mm     | 最大径 mm   | 有効高さ mm          | 単価 ¥       | 入数                  | ケース価格 ¥          |
|-----------------|----------|-----------|----------|------------------|------------|---------------------|------------------|
| Code Number     | Capacity | Neck O.D. | Max O.D. | Effective Height | Unit Price | Quantity per Carton | Price per Carton |
| ¥24/40 41923000 | 50       | 30        | 54       | 107              | —          | 80                  | —                |
| ¥29/42 41923500 | 50       | 30        | 54       | 107              | —          | 80                  | —                |
| ¥24/40 41921000 | 100      | 30        | 66       | 130              | —          | 80                  | —                |
| ¥29/42 41921500 | 100      | 30        | 66       | 130              | —          | 80                  | —                |
| ¥24/40 41922000 | 200      | 30        | 80       | 146              | —          | 48                  | —                |
| ¥29/42 41922500 | 200      | 30        | 80       | 146              | —          | 48                  | —                |

## ケルダールフラスコ / Kjeldahl flask, long neck

| 品番          | 容量 ml    | 首径 mm     | 最大径 mm   | 有効高さ mm          | 単価 ¥       | 入数                  | ケース価格 ¥          |
|-------------|----------|-----------|----------|------------------|------------|---------------------|------------------|
| Code Number | Capacity | Neck O.D. | Max O.D. | Effective Height | Unit Price | Quantity per Carton | Price per Carton |
| 41931500    | 150      | 24        | 70       | 320              | —          | 24                  | —                |
| 41932000    | 200      | 30        | 70       | 243              | —          | 40                  | —                |

## 保存瓶 / Reagent bottle

| 品番          | 容量 ml    | 首径 mm     | 最大径 mm   | 有効高さ mm          | 単価 ¥       | 入数                  | ケース価格 ¥          |
|-------------|----------|-----------|----------|------------------|------------|---------------------|------------------|
| Code Number | Capacity | Neck O.D. | Max O.D. | Effective Height | Unit Price | Quantity per Carton | Price per Carton |
| 41694000    | 100      | 30        | 65       | 65               | —          | 80                  | —                |
| 41694200    | 250      | 30        | 75       | 90               | —          | 80                  | —                |
| 41694400    | 500      | 30        | 91       | 125              | —          | 48                  | —                |
| 41694600    | 1000     | 31.5      | 118      | 140              | —          | 15                  | —                |

## 玉栓・カルシューム栓 / Glass stopper (ball type)

| 品番              | 球径 mm     | 本体 A mm | 本体 B mm | 高さ mm  | 単価 ¥       | 入数                  | ケース価格 ¥          |
|-----------------|-----------|---------|---------|--------|------------|---------------------|------------------|
| Code Number     | Ball O.D. | Body A  | Body B  | Height | Unit Price | Quantity per Carton | Price per Carton |
| ¥34/45 41685400 | 40        | 35      | 31      | 43     | —          | 80                  | —                |
| ¥40/50 41685600 | 50        | 41      | 36      | 48     | —          | 80                  | —                |
| ¥29/26 41693000 | 35        | 30      | 27      | 24     | —          | 80                  | —                |
| ¥34/28 41693200 | 40        | 35      | 33      | 26     | —          | 80                  | —                |
| ¥40/35 41693400 | 50        | 41      | 38      | 33     | —          | 80                  | —                |

※特注品の為、価格は別途お問い合わせください。

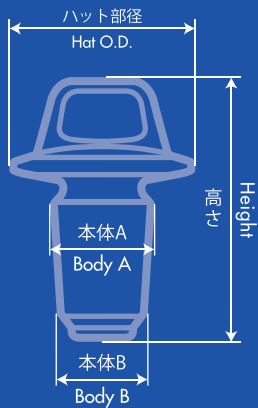

## 細口瓶栓 / Glass stopper for narrow mouth

| 品番            | ハット部径mm  | 本体 Amm | 本体 Bmm | 高さmm   | 単価 ¥       | 入数                  | ケース価格 ¥          |
|---------------|----------|--------|--------|--------|------------|---------------------|------------------|
| Code Number   | Hat O.D. | Body A | Body B | Height | Unit Price | Quantity per Carton | Price per Carton |
| ¥ 19 41360000 | 38       | 19.3   | 17.1   | 55     | —          | 168                 | —                |
| ¥ 24 41360500 | 36       | 24.6   | 21.7   | 60     | —          | 1                   | —                |
| ¥ 29 41361000 | 40       | 29.6   | 26.2   | 70     | —          | 120                 | —                |

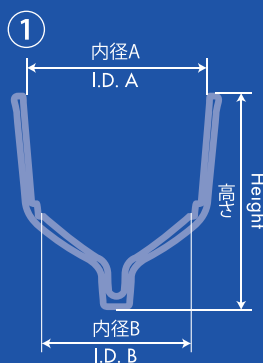

## 漏斗① / Funnel for buchner

| 品番          | 規格       | 内径 Amm | 内径 Bmm | 高さmm   | 単価 ¥       | 入数                  | ケース価格 ¥          |
|-------------|----------|--------|--------|--------|------------|---------------------|------------------|
| Code Number | Standard | I.D. A | I.D. B | Height | Unit Price | Quantity per Carton | Price per Carton |
| 41355500    | Φ55      | 62     | 50     | 50     | —          | 120                 | —                |
| 41356000    | Φ70      | 77     | 63     | 63     | —          | 84                  | —                |

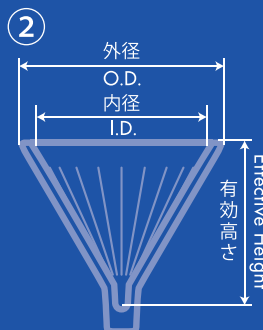

## 漏斗② / Grooved funnel

| 品番          | 規格       | 内径mm | 外径mm | 有効高さmm           | 単価 ¥       | 入数                  | ケース価格 ¥          |
|-------------|----------|------|------|------------------|------------|---------------------|------------------|
| Code Number | Standard | I.D. | O.D. | Effective Height | Unit Price | Quantity per Carton | Price per Carton |
| 41352000    | Φ60      | 60   | 66   | 53.5             | —          | 120                 | —                |
| 41352500    | Φ70      | 75   | 83   | 65               | —          | 84                  | —                |
| 41353000    | Φ90      | 90   | 100  | 87               | —          | 84                  | —                |
| 41353500    | Φ110     | 110  | 120  | 89               | —          | 30                  | —                |

## (N型) セパラルカバー / Grooved separable cover

| 品番          | 規格       | 内径mm | 外径mm | 有効高さmm           | 単価 ¥       | 入数                  | ケース価格 ¥          |
|-------------|----------|------|------|------------------|------------|---------------------|------------------|
| Code Number | Standard | I.D. | O.D. | Effective Height | Unit Price | Quantity per Carton | Price per Carton |
| 40302000    | Φ85      | 87   | 116  | 62.4             | —          | 48                  | —                |
| 40302500    | Φ120     | 120  | 150  | 70               | —          | 30                  | —                |

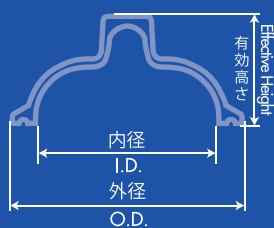

※特注品の為、価格は別途お問い合わせください。



# ガラス管

Glass tube

伸びが程よく、加工しやすい材質です。

| Φ  | 型番         | 品番       | 外径 mm    | 肉厚 mm      | 単価 ¥  | 入数 | ケース価格 ¥ | 定尺 1500mm |
|----|------------|----------|----------|------------|-------|----|---------|-----------|
| 9  | GT9-1.2A   | 41942900 | 9 ± 0.2  | 1.2 ± 0.10 | 212   | 80 | 16,960  |           |
| 10 | GT10-1.0S  | 41943000 | 10 ± 0.2 | 1.0 ± 0.10 | 203   | 77 | 15,631  |           |
|    | GT10-1.2A  | 41947700 | 10 ± 0.3 | 1.2 ± 0.10 | 239   | 77 | 18,403  |           |
|    | GT10-1.6B  | 41946800 | 10 ± 0.2 | 1.6 ± 0.15 | 301   | 77 | 23,177  |           |
| 11 | GT11-1.0S  | 41943100 | 11 ± 0.2 | 1.0 ± 0.10 | 225   | 70 | 15,750  |           |
|    | GT11-1.6B  | 41946900 | 11 ± 0.2 | 1.6 ± 0.15 | 338   | 70 | 23,660  |           |
| 12 | GT12-1.0S  | 41943200 | 12 ± 0.2 | 1.0 ± 0.10 | 247   | 63 | 15,561  |           |
|    | GT12-1.2A  | 41947800 | 12 ± 0.3 | 1.2 ± 0.10 | 294   | 63 | 18,522  |           |
|    | GT12-1.6B  | 41947000 | 12 ± 0.2 | 1.6 ± 0.15 | 377   | 63 | 23,751  |           |
|    | GT12-2.0   | 41948500 | 12 ± 0.2 | 2.0 ± 0.15 | 445   | 63 | 28,035  |           |
| 13 | GT13-1.2S  | 41943300 | 13 ± 0.2 | 1.2 ± 0.10 | 318   | 54 | 17,172  |           |
|    | GT13-1.6A  | 41947900 | 13 ± 0.3 | 1.6 ± 0.20 | 409   | 54 | 22,086  |           |
|    | GT13-2.0B  | 41947100 | 13 ± 0.2 | 2.0 ± 0.15 | 492   | 54 | 26,568  |           |
| 14 | ●GT14-1.2S | 41943400 | 14 ± 0.2 | 1.2 ± 0.10 | 347   | 48 | 16,656  |           |
|    | GT14-2.0B  | 41947200 | 14 ± 0.2 | 2.0 ± 0.15 | 535   | 48 | 25,680  |           |
| 15 | GT15-1.2S  | 41943500 | 15 ± 0.2 | 1.2 ± 0.10 | 375   | 75 | 28,125  |           |
|    | ●GT15-1.6A | 41948100 | 15 ± 0.3 | 1.6 ± 0.20 | 487   | 40 | 19,480  |           |
|    | GT15-2.0B  | 41947300 | 15 ± 0.2 | 2.0 ± 0.15 | 579   | 40 | 23,160  |           |
| 16 | ●GT16-1.2S | 41943600 | 16 ± 0.2 | 1.2 ± 0.10 | 400   | 70 | 28,000  |           |
|    | ●GT16-1.6A | 41948200 | 16 ± 0.3 | 1.6 ± 0.20 | 516   | 56 | 28,896  |           |
|    | GT16-2.0B  | 41947400 | 16 ± 0.2 | 2.0 ± 0.15 | 629   | 42 | 26,418  |           |
| 17 | GT17-1.2S  | 41943700 | 17 ± 0.2 | 1.2 ± 0.10 | 425   | 65 | 27,625  |           |
| 18 | GT18-1.2S  | 41943800 | 18 ± 0.2 | 1.2 ± 0.10 | 454   | 65 | 29,510  |           |
|    | GT18-1.6A  | 41948400 | 18 ± 0.4 | 1.6 ± 0.20 | 589   | 39 | 22,971  |           |
|    | GT18-2.0B  | 41947500 | 18 ± 0.2 | 2.0 ± 0.15 | 718   | 39 | 28,002  |           |
| 19 | ●GT19-1.2S | 41943900 | 19 ± 0.2 | 1.2 ± 0.10 | 480   | 60 | 28,800  |           |
|    | ●GT19-2.0B | 41947600 | 19 ± 0.2 | 2.0 ± 0.15 | 762   | 36 | 27,432  |           |
| 20 | GT20-1.2S  | 41944000 | 20 ± 0.3 | 1.2 ± 0.10 | 510   | 48 | 24,480  |           |
|    | GT20-1.6A  | 41944700 | 20 ± 0.4 | 1.6 ± 0.20 | 648   | 48 | 31,104  |           |
|    | GT20-2.0B  | 41945300 | 20 ± 0.3 | 2.0 ± 0.15 | 818   | 36 | 29,448  |           |
| 22 | GT22-1.5S  | 41944100 | 22 ± 0.3 | 1.5 ± 0.15 | 682   | 44 | 30,008  |           |
|    | ●GT22-2.0B | 41945400 | 22 ± 0.3 | 2.0 ± 0.15 | 900   | 30 | 27,000  |           |
| 23 | GT23-1.5S  | 41944200 | 23 ± 0.4 | 1.5 ± 0.15 | 728   | 40 | 29,120  |           |
| 25 | ●GT25-1.5S | 41944300 | 25 ± 0.4 | 1.5 ± 0.15 | 795   | 40 | 31,800  |           |
|    | GT25-2.0A  | 41944900 | 25 ± 0.4 | 2.0 ± 0.20 | 1,040 | 30 | 31,200  |           |
|    | ●GT25-2.4B | 41945500 | 25 ± 0.5 | 2.4 ± 0.20 | 1,217 | 20 | 24,340  |           |
| 26 | ●GT26-1.5S | 41944400 | 26 ± 0.4 | 1.5 ± 0.15 | 832   | 30 | 24,960  |           |
| 28 | GT28-1.5S  | 41944500 | 28 ± 0.4 | 1.5 ± 0.15 | 910   | 27 | 24,570  |           |

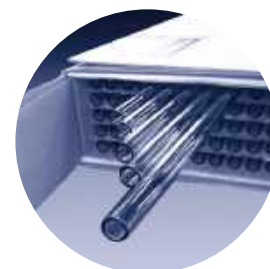

**HARIOのガラス管は  
全て仕切り箱です。**

縦・横仕切りを使用しています。ガラス管同士の接触によるキズがつきにくく、収納がしやすい梱包仕様です。お客様へより良い状態でお渡しできます。



**指をかけて開きやすい  
内フタ形状。**

※●印が型番前にある製品は、受注生産品となります。ご相談ください。

# スペック表

Spec list

| ページ | 型番 | 容量 ml | 入数(個) | 内箱寸法 mm | 外箱寸法 mm | カートン重量 Kg | JANコード下6桁   |
|-----|----|-------|-------|---------|---------|-----------|-------------|
|     |    |       |       | W・D・H   | W・D・H   |           | 上7桁:4977642 |

## ビーカー Beaker

|   |           |       |           |             |             |     |        |
|---|-----------|-------|-----------|-------------|-------------|-----|--------|
| 9 | B-10 SCI  | 10    | 144(6x24) | 119・82・56   | 352・256・189 | 3.1 | 005068 |
|   | B-20 SCI  | 20    | 144(6x24) | 119・82・56   | 352・256・189 | 3.6 | 005075 |
|   | B-30 SCI  | 30    | 72(6x12)  | 161・110・61  | 342・240・206 | 3.2 | 005006 |
|   | B-50 SCI  | 50    | 72(6x12)  | 183・123・76  | 385・273・252 | 4.9 | 001152 |
|   | B-100 SCI | 100   | 36(6x6)   | 197・133・83  | 289・216・272 | 3.5 | 001206 |
|   | B-200 SCI | 200   | 36(6x6)   | 249・167・104 | 356・263・339 | 5.4 | 001251 |
|   | B-300 SCI | 300   | 24(6x4)   | 283・189・121 | 398・301・263 | 4.6 | 001305 |
|   | B-500 SCI | 500   | 12(6x2)   | 318・213・135 | 334・231・289 | 3.2 | 001350 |
|   | B-1L SCI  | 1000  | 12(6x2)   | 396・265・165 | 414・281・351 | 4.7 | 001404 |
|   | B-2L SCI  | 2000  | 6         |             | 475・320・225 | 3.8 | 001459 |
|   | B-3L SCI  | 3000  | 4         |             | 374・374・247 | 2.8 | 005662 |
|   | B-5L SCI  | 5000  | 4         |             | 440・440・320 | 6.1 | 001558 |
|   | B-10L SCI | 10000 | 1         |             | 277・277・395 | 2.5 | 001602 |

## トールビーカー Tall beaker

|    |            |      |          |             |             |     |        |
|----|------------|------|----------|-------------|-------------|-----|--------|
| 10 | TB-50 SCI  | 50   | 60(6x10) | 168・113・88  | 622・182・197 | 4.7 | 001657 |
|    | TB-100 SCI | 100  | 60(6x10) | 195・131・106 | 712・209・233 | 5.7 | 001701 |
|    | TB-200 SCI | 200  | 36(6x6)  | 222・149・124 | 489・238・269 | 5.5 | 001756 |
|    | TB-300 SCI | 300  | 24(6x4)  | 255・171・149 | 359・273・319 | 4.7 | 001800 |
|    | TB-500 SCI | 500  | 24(6x4)  | 273・183・164 | 387・291・348 | 6.1 | 001855 |
|    | TB-1L SCI  | 1000 | 12(6x2)  | 360・241・209 | 374・255・439 | 6.0 | 001909 |
|    | TB-2L SCI  | 2000 | 9        |             | 447・447・253 | 6.0 | 001954 |
|    | TB-3L SCI  | 3000 | 4        |             | 336・336・318 | 4.4 | 002005 |

## コニカルビーカー Conical beaker

|    |            |      |          |             |             |     |        |
|----|------------|------|----------|-------------|-------------|-----|--------|
| 11 | CB-50 SCI  | 50   | 60(6x10) | 168・113・88  | 625・182・198 | 4.4 | 002050 |
|    | CB-100 SCI | 100  | 60(6x10) | 195・131・106 | 712・209・233 | 5.5 | 002104 |
|    | CB-200 SCI | 200  | 36(6x6)  | 233・157・122 | 336・250・388 | 4.9 | 002159 |
|    | CB-300 SCI | 300  | 24(6x4)  | 273・183・146 | 387・290・313 | 4.6 | 002203 |
|    | CB-500 SCI | 500  | 24(6x4)  | 315・211・160 | 443・329・338 | 6.2 | 002258 |
|    | CB-1L SCI  | 1000 | 12(6x2)  | 366・245・191 | 380・259・403 | 5.7 | 002302 |
|    | CB-2L SCI  | 2000 | 6        |             | 477・320・246 | 4.4 | 002357 |

## 三角フラスコ Erlenmeyer flask

|    |            |      |          |             |             |     |        |
|----|------------|------|----------|-------------|-------------|-----|--------|
| 12 | SF-10 SCI  | 10   | 10       |             | 170・83・65   | 0.2 | 002401 |
|    | SF-20 SCI  | 20   | 60(10x6) | 170・83・65   | 265・190・160 | 2.0 | 002456 |
|    | SF-30 SCI  | 30   | 60(10x6) | 256・106・75  | 335・280・185 | 2.3 | 002500 |
|    | SF-50 SCI  | 50   | 72(6x12) | 180・121・96  | 380・263・318 | 5.4 | 002555 |
|    | SF-100 SCI | 100  | 48(6x8)  | 209・141・112 | 437・301・247 | 5.2 | 002609 |
|    | SF-200 SCI | 200  | 24(6x4)  | 251・169・136 | 360・266・292 | 3.5 | 002654 |
|    | SF-300 SCI | 300  | 24(6x4)  | 288・193・161 | 407・304・343 | 4.7 | 002708 |
|    | SF-500 SCI | 500  | 12(6x2)  | 342・229・184 | 359・247・389 | 3.3 | 002753 |
|    | SF-1L SCI  | 1000 | 6        |             | 423・285・234 | 2.4 | 002807 |
|    | SF-2L SCI  | 2000 | 6        |             | 550・370・295 | 5.2 | 002852 |
|    | SF-3L SCI  | 3000 | 4        |             | 406・406・329 | 4.6 | 002906 |
|    | SF-5L SCI  | 5000 | 2        |             | 470・250・380 | 3.2 | 002951 |

| ページ | 型番 | 容量 ml | 入数(個) | 外箱寸法 mm<br>W・D・H | カートン重量 Kg | JANコード下6桁<br>上7桁:4977642 |
|-----|----|-------|-------|------------------|-----------|--------------------------|
|-----|----|-------|-------|------------------|-----------|--------------------------|

## 平底フラスコ Flat-bottom flask

|    |            |      |    |             |     |        |
|----|------------|------|----|-------------|-----|--------|
| 13 | HF-50 SCI  | 50   | 36 | 315・195・159 | 2.6 | 003002 |
|    | HF-100 SCI | 100  | 63 | 402・330・182 | 2.2 | 003057 |
|    | HF-200 SCI | 200  | 24 | 516・346・171 | 4.0 | 003101 |
|    | HF-300 SCI | 300  | 20 | 501・402・196 | 4.1 | 003156 |
|    | HF-500 SCI | 500  | 20 | 576・462・227 | 6.1 | 003200 |
|    | HF-1L SCI  | 1000 | 6  | 432・290・278 | 3.2 | 003255 |
|    | HF-2L SCI  | 2000 | 6  | 402・330・350 | 5.0 | 003309 |
|    | HF-3L SCI  | 3000 | 4  | 402 330 350 | 4.4 | 003354 |
|    | HF-5L SCI  | 5000 | 1  | 470 255 265 | 2.2 | 003408 |

## 丸底フラスコ Round-bottom flask

|    |            |      |    |             |     |        |
|----|------------|------|----|-------------|-----|--------|
| 14 | MF-50 SCI  | 50   | 36 | 354・354・121 | 2.3 | 003507 |
|    | MF-100 SCI | 100  | 24 | 426・286・142 | 2.3 | 003552 |
|    | MF-200 SCI | 200  | 24 | 516・346・171 | 3.3 | 003606 |
|    | MF-300 SCI | 300  | 20 | 501・402・196 | 4.5 | 003651 |
|    | MF-500 SCI | 500  | 20 | 576・462・227 | 6.0 | 003705 |
|    | MF-1L SCI  | 1000 | 6  | 432・290・278 | 3.3 | 003750 |
|    | MF-2L SCI  | 2000 | 6  | 402・330・350 | 5.0 | 003804 |
|    | MF-3L SCI  | 3000 | 4  | 402・330・350 | 4.4 | 003859 |

## なすフラスコ Kjeldahl flask

|    |            |      |    |             |     |        |
|----|------------|------|----|-------------|-----|--------|
| 15 | NF-50 SCI  | 50   | 48 | 315・195・159 | 4.0 | 004009 |
|    | NF-100 SCI | 100  | 54 | 402・330・182 | 4.2 | 004054 |
|    | NF-200 SCI | 200  | 24 | 402・330・182 | 3.2 | 004108 |
|    | NF-300 SCI | 300  | 20 | 402・330・182 | 3.1 | 004153 |
|    | NF-500 SCI | 500  | 24 | 402・330・350 | 5.2 | 004207 |
|    | NF-1L SCI  | 1000 | 12 | 402・330・350 | 5.6 | 004252 |
|    | NF-2L SCI  | 2000 | 6  | 402・330・350 | 4.8 | 004306 |
|    | NF-3L SCI  | 3000 | 4  | 402・330・350 | 4.1 | 004351 |

## ケルダールフラスコ Kjeldahl flask, long neck

|    |            |     |    |             |     |        |
|----|------------|-----|----|-------------|-----|--------|
| 16 | KF-30 SCI  | 30  | 30 | 256・172・188 | 1.6 | 004504 |
|    | KF-50 SCI  | 50  | 24 | 330・222・196 | 2.1 | 004559 |
|    | KF-100 SCI | 100 | 30 | 420・351・242 | 3.3 | 004603 |
|    | KF-200 SCI | 200 | 20 | 411・330・308 | 3.5 | 004658 |
|    | KF-300 SCI | 300 | 20 | 461・370・349 | 4.4 | 004702 |
|    | KF-500 SCI | 500 | 20 | 546・438・390 | 5.0 | 004757 |

# スペック表

Spec list

| ページ | 型番 | 容量 ml | 入数(個) | 外箱寸法 mm<br>W・D・H | カートン重量 Kg | JANコード下6桁<br>上7桁:4977642 |
|-----|----|-------|-------|------------------|-----------|--------------------------|
|-----|----|-------|-------|------------------|-----------|--------------------------|

## 耐熱ねじ口瓶 (透明) Glass bottle with screw cap (Clear)

|    |              |      |    |             |      |        |
|----|--------------|------|----|-------------|------|--------|
| 18 | NBO-50-SCI   | 50   | 10 | 255・105・100 | 1.3  | 011656 |
|    | NBO-100-SCI  | 100  | 10 | 365・170・120 | 2.0  | 011557 |
|    | NBO-250-SCI  | 250  | 10 | 440・195・160 | 2.8  | 011564 |
|    | NBO-500-SCI  | 500  | 10 | 565・245・195 | 3.9  | 011571 |
|    | NBO-1L-SCI   | 1000 | 10 | 670・295・240 | 6.0  | 011588 |
|    | NBO-2L-SCI   | 2000 | 10 | 845・360・275 | 10.5 | 011595 |
|    | NBO-3.8L-SCI | 3800 | 4  | 345・345・330 | 5.5  | 011663 |
|    | NBO-5L-SCI   | 5000 | 1  | 245・245・350 | 2.5  | 011670 |

## 耐熱ねじ口瓶 (茶) Glass bottle with screw cap (Brown)

|    |              |      |    |             |      |        |
|----|--------------|------|----|-------------|------|--------|
| 19 | NBB-50-SCI   | 50   | 10 | 255・105・100 | 1.3  | 011687 |
|    | NBB-100-SCI  | 100  | 10 | 365・170・120 | 2.0  | 011694 |
|    | NBB-250-SCI  | 250  | 10 | 440・195・160 | 2.8  | 011700 |
|    | NBB-500-SCI  | 500  | 10 | 565・245・195 | 3.9  | 011717 |
|    | NBB-1L-SCI   | 1000 | 10 | 670・295・240 | 6.0  | 011724 |
|    | NBB-2L-SCI   | 2000 | 10 | 845・360・275 | 10.5 | 011731 |
|    | NBB-3.8L-SCI | 3800 | 4  | 345・345・330 | 5.5  | 011748 |
|    | NBB-5L-SCI   | 5000 | 1  | 245・245・350 | 2.5  | 011755 |

## 耐熱ねじ口三角フラスコ Erlenmeyer flask with screw cap

|    |             |      |    |             |     |        |
|----|-------------|------|----|-------------|-----|--------|
| 20 | NSF-100-SCI | 100  | 12 | 380・155・120 | 1.0 | 011762 |
|    | NSF-250-SCI | 250  | 10 | 465・185・165 | 1.8 | 011779 |
|    | NSF-500-SCI | 500  | 10 | 565・225・185 | 2.5 | 011786 |
|    | NSF-1L-SCI  | 1000 | 10 | 705・275・230 | 4.0 | 011793 |

## 共通摺合せなすフラスコ Kjeldahl flask, with ♂ joint

|    |                   |      |    |             |     |        |
|----|-------------------|------|----|-------------|-----|--------|
| 23 | NFJ-50-15.25-SCI  | 50   | 12 | 270・205・145 | 1.1 | 007109 |
|    | NFJ-50-19.38-SCI  | 50   | 12 | 270・205・145 | 1.1 | 007116 |
|    | NFJ-50-24.40-SCI  | 50   | 12 | 270・205・145 | 1.2 | 007123 |
|    | NFJ-100-15.25-SCI | 100  | 12 | 270・205・145 | 1.2 | 007130 |
|    | NFJ-100-19.38-SCI | 100  | 12 | 270・205・145 | 1.3 | 007147 |
|    | NFJ-100-24.40-SCI | 100  | 12 | 270・205・145 | 1.3 | 007154 |
|    | NFJ-100-29.42-SCI | 100  | 12 | 270・205・145 | 1.4 | 007161 |
|    | NFJ-200-24.40-SCI | 200  | 12 | 360・288・200 | 1.8 | 007178 |
|    | NFJ-300-24.40-SCI | 300  | 12 | 360・288・200 | 2.2 | 007185 |
|    | NFJ-500-24.40-SCI | 500  | 12 | 500・340・390 | 3.4 | 007192 |
|    | NFJ-500-29.42-SCI | 500  | 12 | 500・340・390 | 3.6 | 007208 |
|    | NFJ-1L-29.42-SCI  | 1000 | 12 | 660・405・355 | 5.0 | 007215 |

| ページ | 型番 | 品名 | 入数(個) | 個箱寸法 mm<br>W・D・H | 外箱寸法 mm<br>W・D・H | 個箱重量 kg | JANコード下6桁<br>上7桁:4977642 |
|-----|----|----|-------|------------------|------------------|---------|--------------------------|
|-----|----|----|-------|------------------|------------------|---------|--------------------------|

## V60コーヒードリッパー V60 Coffee dripper

|    |        |                     |    |             |             |     |        |
|----|--------|---------------------|----|-------------|-------------|-----|--------|
| 24 | VD-01R | V60 透過ドリッパー-01 レッド  | 48 | 110・107・90  | 440・440・295 | 0.1 | 724228 |
|    | VD-01T | V60 透過ドリッパー-01 クリア  | 48 | 110・107・90  | 440・440・295 | 0.1 | 723016 |
|    | VD-01W | V60 透過ドリッパー-01 ホワイト | 48 | 110・107・90  | 440・440・295 | 0.1 | 724204 |
|    | VD-02R | V60 透過ドリッパー-02 レッド  | 48 | 122・125・110 | 510・505・350 | 0.2 | 724327 |
|    | VD-02T | V60 透過ドリッパー-02 クリア  | 48 | 122・125・110 | 510・505・350 | 0.2 | 723023 |
|    | VD-02W | V60 透過ドリッパー-02 ホワイト | 48 | 122・125・110 | 510・505・350 | 0.2 | 724303 |
|    | VD-03T | V60 透過ドリッパー-03 クリア  | 36 | 145・147・130 | 596・448・412 | 0.3 | 723030 |

## V60ガラスドリッパー V60 Glass dripper

|    |         |                     |    |             |             |     |        |
|----|---------|---------------------|----|-------------|-------------|-----|--------|
| 24 | VDG-01B | V60 耐熱ガラス透過ドリッパー-01 | 24 | 110・107・98  | 446・350・218 | 0.3 | 724419 |
|    | VDG-01R | V60 耐熱ガラス透過ドリッパー-01 | 24 | 110・107・98  | 446・350・218 | 0.3 | 724464 |
|    | VDG-01W | V60 耐熱ガラス透過ドリッパー-01 | 24 | 110・107・98  | 446・350・218 | 0.3 | 724402 |
|    | VDG-02B | V60 耐熱ガラス透過ドリッパー-02 | 24 | 118・118・116 | 490・372・258 | 0.4 | 724433 |
|    | VDG-02R | V60 耐熱ガラス透過ドリッパー-02 | 24 | 118・118・116 | 490・372・258 | 0.4 | 724471 |
|    | VDG-02W | V60 耐熱ガラス透過ドリッパー-02 | 24 | 118・118・116 | 490・372・258 | 0.4 | 724426 |
|    | VDG-03B | V60 耐熱ガラス透過ドリッパー-03 | 24 | 143・141・128 | 600・308・410 | 0.5 | 724525 |

## V60ペーパーフィルター V60 Paper filter

|    |             |                        |     |            |             |     |        |
|----|-------------|------------------------|-----|------------|-------------|-----|--------|
| 25 | VCF-01-100M | V60用ペーパーフィルター-01M 100枚 | 150 | 180・210・53 | 703・335・560 | 0.1 | 723344 |
|    | VCF-01-100W | V60用ペーパーフィルター-01W 100枚 | 150 | 180・210・53 | 703・335・560 | 0.1 | 723313 |
|    | VCF-02-100M | V60用ペーパーフィルター-02M 100枚 | 120 | 190・220・53 | 550・410・590 | 0.1 | 723351 |
|    | VCF-02-100W | V60用ペーパーフィルター-02W 100枚 | 120 | 190・220・53 | 550・410・590 | 0.1 | 723320 |
|    | VCF-03-100M | V60用ペーパーフィルター-03M 100枚 | 100 | 200・220・53 | 675・340・580 | 0.2 | 723368 |
|    | VCF-03-100W | V60用ペーパーフィルター-03W 100枚 | 100 | 200・220・53 | 675・340・580 | 0.2 | 723337 |

## V60コーヒーマーカー V60 Coffee maker

|    |           |                   |   |             |             |     |        |
|----|-----------|-------------------|---|-------------|-------------|-----|--------|
| 25 | EVCM2-5TB | V60 珈琲王2 コーヒーマーカー | 2 | 357・212・307 | 442・216・400 | 2.9 | 403215 |
|----|-----------|-------------------|---|-------------|-------------|-----|--------|

## コーヒーサイフォン Coffee syphon

|    |        |       |    |             |             |     |        |
|----|--------|-------|----|-------------|-------------|-----|--------|
| 26 | DA-1SV | ミニフォン | 12 | 192・142・98  | 396・305・315 | 0.5 | 511002 |
|    | MCA-3  | モカ    | 10 | 295・155・140 | 710・330・315 | 1.1 | 525016 |
|    | TCA-2  | テクニカ  | 12 | 375・145・140 | 586・446・384 | 1.2 | 503014 |
|    | TCA-3  | テクニカ  | 12 | 375・145・140 | 586・446・384 | 1.3 | 503113 |
|    | TCA-5  | テクニカ  | 12 | 395・165・125 | 685・400・425 | 1.4 | 503212 |

## キャニスター Canister

|    |          |                |    |             |             |     |        |
|----|----------|----------------|----|-------------|-------------|-----|--------|
| 27 | MCN-200B | 珈琲キャニスター M     | 24 | 106・106・150 | 445・340・325 | 0.3 | 413627 |
|    | MCN-200R | 珈琲キャニスター M     | 24 | 106・106・150 | 445・340・325 | 0.3 | 413672 |
|    | MCN-300B | 珈琲キャニスター L     | 24 | 106・106・198 | 445・340・420 | 0.4 | 413634 |
|    | MCN-300R | 珈琲キャニスター L     | 24 | 106・106・198 | 445・340・420 | 0.4 | 413689 |
|    | SCN-200T | スキニーキャニスター 200 | 24 | 80・80・93    | 335・260・197 | 0.1 | 413641 |
|    | SCN-400T | スキニーキャニスター 400 | 24 | 80・80・150   | 335・260・312 | 0.2 | 413658 |
|    | SCN-700T | スキニーキャニスター 700 | 24 | 80 80 234   | 335・260・495 | 0.3 | 413665 |

## 保存容器 Heatproof glass container

|    |             |                 |    |            |             |     |        |
|----|-------------|-----------------|----|------------|-------------|-----|--------|
| 27 | KST-2012-R  | 耐熱ガラス製保存容器3個セット | 12 | 261・144・70 | 540・305・236 | 0.9 | 092167 |
|    | KST-2012-OW | 耐熱ガラス製保存容器3個セット | 12 | 261・144・70 | 540・305・236 | 0.9 | 092174 |
|    | MKK-2012-R  | 耐熱ミニ角小鉢4個セット    | 12 | 172・85・100 | 365・278・212 | 0.5 | 092198 |
|    | MKK-2012-OW | 耐熱ミニ角小鉢4個セット    | 12 | 172・85・100 | 365・278・212 | 0.5 | 092204 |



# 「H-32」について

## 安心の基本素材

### 人体にも、化学分析にも適した耐熱ガラス「H-32」

100%天然の鉱物を精製した、地球に優しい素材「耐熱ガラス」。素材の安全性を向上させるため、製造過程で発生する泡を残さないようにするための泡きり剤も100%「天然塩」を使っています。一般に使用されている亜ヒ酸、アンチモンといった有害な重金属を一切使用しておりません。お客様には安心して加工していただけることはもちろん、安心して化学分析にご使用いただける素材です。

| 組成 | SiO <sub>2</sub><br>二酸化ケイ素 | Al <sub>2</sub> O <sub>3</sub><br>酸化アルミニウム | B <sub>2</sub> O <sub>3</sub><br>酸化ホウ素 | Na <sub>2</sub> O<br>酸化ナトリウム |
|----|----------------------------|--|--|------------------------------|
|    | 81%                        | 2%   | 13%                                    | 4%                           |



### 耐熱ガラスの原料

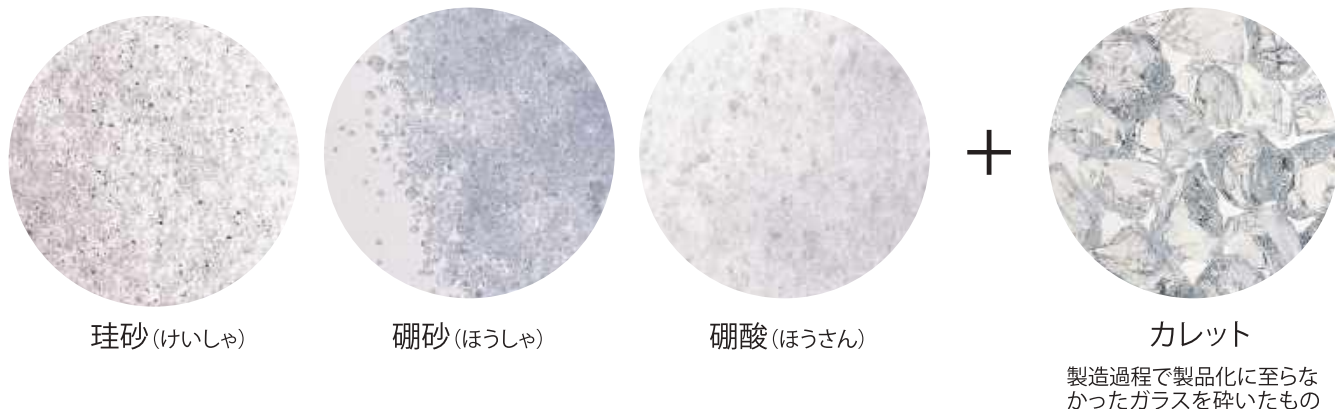

### ■直接通電式ガラス溶融炉

「H-32」は直接通電式ガラス溶融炉で溶融されており、ガラスの均質性に優れています。直接通電式ガラス溶融炉は、無公害な高能率電気炉として高く評価されています。

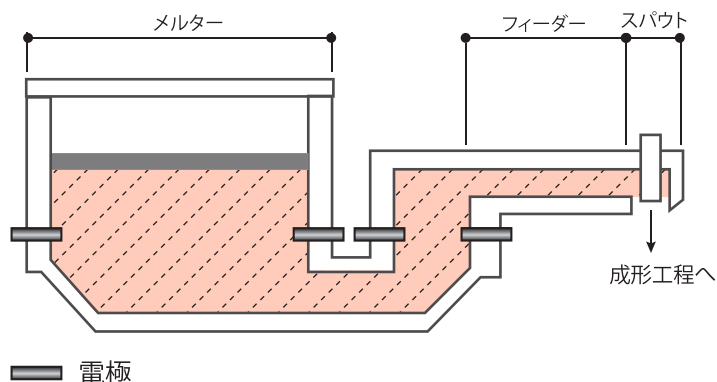

製品化されなかったガラスは集められて粉砕し、リサイクルします。

※一部の外注品を除きます。

## ■耐熱性

ガラスの耐熱性とは耐熱温度差によって示されます。研究室などではガラス器具で急激に低温から高温に加熱したり、薬品の反応により急激な温度上昇をすることがあります。さらに高温から急激に低温まで冷却する場合がありますが、このときガラス器具が破損しますと研究が無駄になるばかりでなく、人体に危険を及ぼすことさえあります。したがって、実験器具は急激な温度変化に十分耐えることが必要になります。「H-32」は膨張係数が小さく、急加熱や急冷による伸び縮みが少ないという特性をもっています。

\*JIS R 3503で規定された「ほうけい酸ガラス-1」の規格に準拠

\*RoHS評価済。

耐熱温度差：120℃  
 線膨張係数： $32 \times 10^{-7} / \text{deg}(30 \sim 330^\circ\text{C})$   
 比熱：0.20cal/g·deg(20～100℃)  
 熱伝導度：0.0026cal/cm·sec·deg(常温で)  
 比重：2.23g/cm<sup>3</sup>  
 アルカリ溶出量：0.075ml/g(JIS R 3503-2007年準拠)

※アルカリ溶出量は、空試験結果を差し引いた試料1g当たりの0.005mol/l硫酸の消費ml数

※膨張係数  $32 \times 10^{-7}$ とは、1mのガラスが100℃温度上昇すると、0.32mm長くなるという意味です。

## ■加工の容易性

急加熱、急冷によく耐えますので、加工時の破損による不良率が低く、加工が容易なため経済的です。

## ■工学的特性

| 軟化点  | 徐冷点  | 転移点  | 歪点   | 作業点   |
|------|------|------|------|-------|
| 820℃ | 560℃ | 530℃ | 520℃ | 1240℃ |

### 軟化点:820℃

直径0.55～0.75mm、長さ23.5cmの均一なガラスファイバーの上部10cmを5℃/minの割合で加熱したとき、ガラスが自重により1mm/minの割合で伸びるときの温度です。

### 徐冷点:560℃

徐冷温度域の最高点の温度です。この温度ではガラスの内部の歪みは実質的に15分間でなくなります。

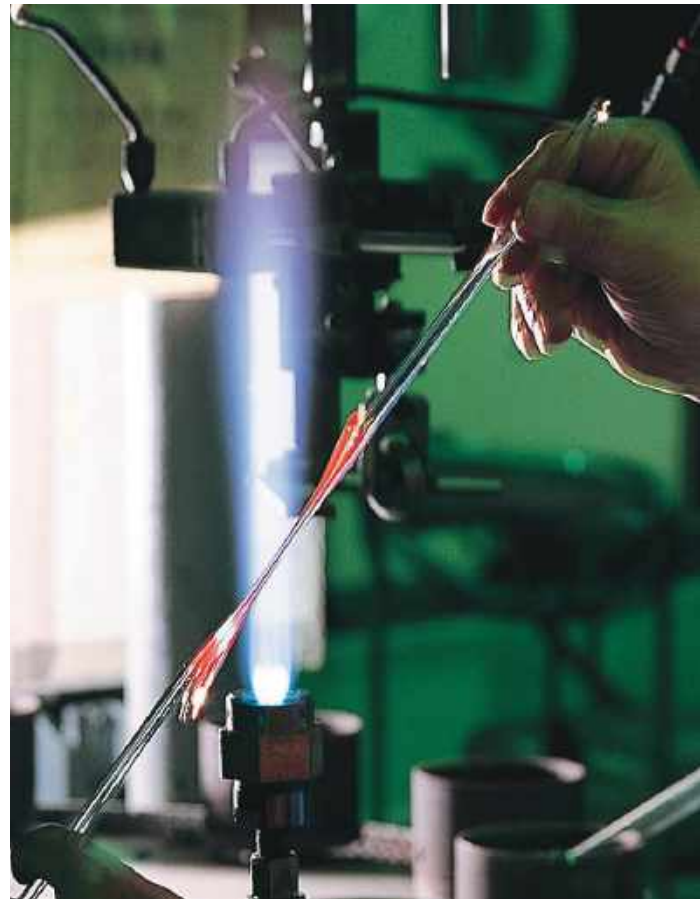

ガラスの膨張率試験

### 転移点:530℃

ガラスを4℃/minの割合で加熱したとき、膨張係数が急激に大きくなり始めるときの温度です。

### 歪点:520℃

ガラス内部の歪みが4時間以内に消える温度で、いわゆる徐冷温度域の最低点です。

### 作業点:1240℃

ガスバーナーで、高温加工を行うのに適した軟性を示す温度です。



# FACTORY

## 煙突のない工場

環境に配慮した設備で、  
ガラスを安定生産しています。

1972年、「直接通電式ガラス溶融炉」の  
開発成功により、時代に先がけ HARIO の  
工場は煙突がなく、地域環境に優しい無  
公害工場となりました。



ISO 9001/14001 認定

### 1. 調合



硼砂などを空気の勢いでミキサー  
へ送り込んで調合します。

### 2. 溶融



溶融炉の中心は約1,600℃。一日にお  
よそ20 t分溶融することができます。

### 4. 徐冷



レア（徐冷）炉で約620℃の高温に  
した後ゆっくり低温状態にしてガラ  
スのひずみをとります。

### 6. プリント



オートプリンターマシンにより目盛りなどが印刷されます。

### 3. 成形



ブローマシン成形  
16ヘッドの自動成型機により、ガラスを  
回転させ、ブロー圧と遠心力でガラスを  
成形します。



ハンド成形  
熟練の職人がひとつひとつ宙吹き及び  
金型で成形します。

### 5. 加工



各製品別にガラスをカットしたり注ぎ口をつけるなどの加工を行います。  
首管をつなげるなどの特殊なものは専用の加工機で加工されます。



### 7. 焼付け



プリントされた製品を焼付け炉で焼付けて乾かします。

※一部の外注品を除きます。





## HARIO ミュージアム

工場に隣接する地に設立された、  
“HARIO ミュージアム”

1972 年以來、理化学品をはじめ家庭用食器、哺乳瓶、小型ブラウン管、自動車用ヘッドレンズなどを生産しつづけてまいりました。創業当時の製品から現在に至るまでの製品を展示しております。HARIO 社員はもとより、お客様にもガラス製造の歴史を知っていただきたいという思いを込めて設立されました。



直接通電式ガラス溶融炉の模型



自動車用ヘッドレンズの製造 (1980年～)



ガラスのバイオリン、二胡 (2003年～)



冷却管などの製造 (1947年～)



ニュートリノ研究に使用された、  
初代カミオカンデ (1982年頃)



小型ブラウン管 (1962年)、  
ガラスのトースター (1956年)



歴代のフリーザーポット (1965年～)



プレス成形による食器 (1977年～)

## ホームページ

ハリオサイエンス

検索

<https://www.harioscience.com>

製品の特徴や、他企業様とコラボレーションさせていただいた実例を紹介しております。

お客様先様へのプレゼン資料などにご活用ください。

また、ホームページからアクセスできる公式通販サイトでは、製品ひとつから販売しております。





## ■ お取り扱いについて

当社ガラス製品は化学的特性、耐熱性、透明性に優れた材質で製作していますが、機械的衝撃にはもろく壊れやすい性質があります。切傷、火傷をしないようお取り扱いには十分ご注意ください。特に大きなビーカーは、中身の入ったビーカーを持つときは、(A)のように底部から支えるように持ってください。(B)や(C)のようにビーカーのふち部分をつかんで持ち上げたり振ったりすると破損する恐れがあります。また、破損により内容液に触れて火傷したり、破断面で切傷を受けたりする恐れがありますので、ご注意ください。

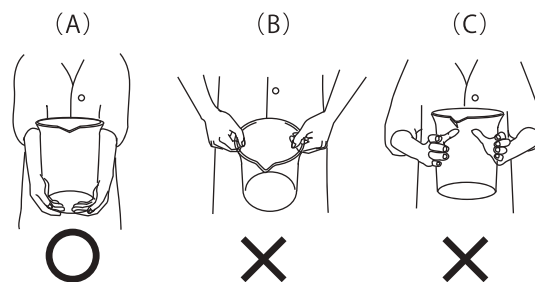

## ■ 加熱する場合

- 1) 弱熱より徐々に加熱してください。直火で使用される場合も同じですが、局部加熱は避けてください。均一加熱を行うためには、セラミック金網などを使用してください。
- 2) 沸点の低い物質や引火性物質を加熱する場合は、直火や電熱器の使用を避け、湯煎器(ウォーターバスやオイルバスなど)を使用してください。湯煎器の使用においても、安全には十分に配慮してください。
- 3) 加熱終了後、濡れた台や布の上に置いたり、冷水に浸す等は、急激な温度変化によりガラスが破損する場合があります。
- 4) 加熱したガラスをつかむ場合は、火傷防止のため必ず耐熱手袋や専用ハサミ(トング)などの器具を使用してください。
- 5) 加熱中に容器の上から覗くのは避けてください。内容物が急に吹き出す可能性があり大変危険です。

## ■ 減圧で使用する場合

- 1) 一般的に減圧用のガラス器具は厚みのある製品で、減圧用デンケーター、吸引フラスコ、ろ過器などです。化学反応試験や減圧蒸留試験には丸底フラスコ、なす形フラスコ、ケルダールフラスコ等が用いられますが、使用前には必ず「キズ」「歪み」「偏肉」がないことを確認してからお使いください。
- 2) 平底フラスコや三角フラスコなど底が平らな物は、構造上の強度が弱いので危険です。減圧は避けてください。
- 3) ロータリーエバポレーターを使用する場合には、プロテクトシールドを用いることをおすすめします。

## ■ 加圧で使用する場合

- 1) ほとんどの理化学用ガラスは、加圧で使用できません。
- 2) あえて使用する場合は、「キズ」「歪み」「偏肉」などが絶対になく「形状」を考慮の上、微圧に限りです。(但し、実施条件に張力、その他の物理的条件を加味して使用してください。また、万一に備えて被害を防ぐため、必ず防護スクリーンなどの安全対策を施してから使用してください。)

## ■ 滅菌する場合

オートクレーブ使用の場合

- 1) ガラス器具に「キズ」「歪み」「偏肉」がないことを確認してください。
- 2) オートクレーブの金属面にガラスが直接触れないようにしてください。
- 3) 取り出す際は常温に戻してから出してください。急激に温度を下げる(強制冷却)は避けてください。

## ■ 洗浄について

- 1) 新しく購入されたガラス器具は、必ず洗浄してから使用してください。
- 2) 実験に使用したガラス器具は、一般の洗浄程度では残留物が落ちない場合があります。その場合は、希硝酸液を用いて超音波洗浄器で洗浄してください。
- 3) 超音波洗浄器を用いて洗浄する場合
  - ガラスに「キズ」や「ヒビ割れ」があるものを超音波洗浄器にかけると破損します。
  - 超音波洗浄器によっては、洗浄槽に直接入れずに「洗浄かご」や「間接容器(ビーカー)」を使用しなければならない場合があります。ご注意ください。
  - 洗浄液は使用頻度に応じて適時交換してください。「キズ」や「汚れ」の原因になります。
- 4) 洗浄液及び付着物は直接捨てられないものがありますので、廃水には十分にご注意ください。
- 5) 洗浄剤を使用した場合は「ゆすぎ」を十分に行ってください。その後は器具乾燥機などで乾燥後、保管してください。
- 6) 洗浄には中性洗浄剤をご使用ください。ガラスは酸に強く、アルカリに弱い性質があります。強アルカリの洗浄剤を使用すると、表面が白濁したりプリントが消える可能性がありますのでアルカリ洗浄剤の使用は避けてください。
- 7) 洗浄剤はその目的に応じたものを使用してください。臨床分野では殺菌入りのものもあります。
- 8) 金属たわし、研磨材入りスポンジ、クレンザーを使用しないでください。ガラスの表面にキズをつけ、思わぬときに破損する原因になります。
- 9) 洗浄が終わったら最後に純水(蒸留水や精製水)で仕上げの洗浄をしてください。

## ■ 有機溶剤を使用する場合

有機溶剤を使用する場合は、適切な換気装置が付いた部屋でご使用ください。

## ■ その他

- 1) クランプを使用してガラスを固定する場合は、ガラスと金属が直接触れないようにしてください。また、過度の締め付けによりガラスが破損することがありますのでご注意ください。
- 2) 内容物が液体から固体、固体から液体などの変化をする場合、体積の変化により圧力がかかってガラスが破損する場合があります。用途にご注意の上、状況にあった使用をしてください。
- 3) ゴム管やゴム栓の取り付け、また外す際はタオルや手袋などで手を保護してください。また、取り付ける際は、無理に力を加えずゴム管の内部を水などでぬらして滑りやすくし、外す際はナイフで切り取ってください。

## Q & A

Q.

A.

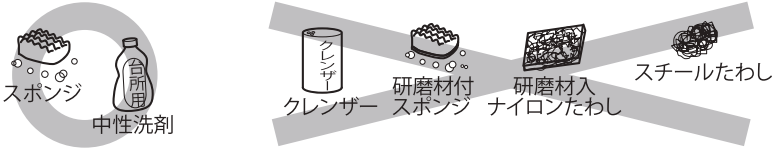
- 1 「H-32」とは？  
1968年にHARIOが開発した低膨張の耐熱ガラスです。JIS R 3503で規定された「ほうけい酸ガラス-1」の規格で、耐熱性、耐薬品性に優れた素材です。  
※外注品に関しても同等のスペックです。
- 2 H-32の製造国は？  
日本(茨城県古河市)です。安心してご使用頂けます。早い納期や小ロットにも対応可能です。※一部海外製
- 3 「耐熱温度差」とは？  
その時のガラスの温度から急加熱、急冷した時の温度差を示します。
- 4 H-32の耐熱温度差は？  
120℃です。温度の急な変化(熱衝撃)に対する高い耐久性を持っているガラス素材です。熱湯や、冷蔵(凍)庫に入れても、割れませんが、急加熱や急冷により温度差120℃を超える恐れがある場合は、十分に注意してご使用ください。
- 5 電子レンジ(マイクロ波)での加熱は可能ですか？  
可能です。※突沸にご注意ください。
- 6 乾熱滅菌や、オートクレーブ滅菌の用途でH-32を使用できますか？  
可能です。ご使用の際は割れ、欠け、キズがないことをご確認ください。
- 7 H-32は、割れにくいですか？  
H-32は、耐熱ガラスであり熱に強いですが、強化ガラスではありません。衝撃に関しては、普通のガラス(ソーダ石灰ガラス)と同等です。お取り扱いには、十分ご注意ください。
- 8 H-32の耐久年数はありますか？  
耐久年数は設けておりません。ヒビ割れや破損の無い限り、ご使用可能です。
- 9 溶剤投入又は、加熱時に、H-32素材自体の溶出はありますか？  
重金属(鉛、カドミウム等)は勿論、一般に泡切剤として常用される亜ヒ酸などを一切含まず、アルカリ溶出量もJISに規定された数値以下です。重要な化学分析に安心してご使用頂けます。
- 10 お手入れの方法は？  
洗浄する場合は、やわらかいスポンジに中性洗剤を使用してください。クレンザー、研磨材付スポンジ、研磨材入ナイロンたわし、スチールたわしなどは、使用しないでください。ガラスに傷をつけ、思わぬ破損の原因となります。
- 
- 11 汚れ(異物)がガラスに浸透することはありますか？  
汚れの浸透はありません。洗浄などで容器内に細かいキズができ、その部分に汚れが付着する場合があります。ガラスは一般的に樹脂(プラスチック)より硬く滑らかでキズは付きにくい素材です。洗浄を行えば、汚れの付着は抑えられます。
- 12 ガラスに相性の悪い物質はありますか？  
腐食性の高い物質(フッ化水素)及び強アルカリ性(水酸化ナトリウム等)は、一般的にガラス及び、プリント表示部を腐食します。ご使用を控えてください。
- 13 目安目盛の「APPROX」とは何ですか？  
おおよその表記であることを意味します。(approximatelyの略)  
精度は、最大表示容量の±5%の範囲内です。
- 14 カタログ表記アイテムの内径や、肉厚等を教えてください。  
JISに準拠したカタログ表記をしております。カタログ表記以外をお確かめになりたい方は、お手数ですが、弊社にお問い合わせください。
- 15 どこで購入できますか？  
弊社にお問い合わせください。代理店をご紹介します。



日本橋本社ビル(登録有形文化財)



古河工場

社 名 **HARIO株式会社**  
 本 社 〒103-0006 東京都中央区日本橋富沢町 9-3  
 TEL.03-5614-2101  
 FAX.03-5614-2122  
 古 河 工 場 〒306-0126 茨城県古河市諸川 1371  
 TEL.0280-76-0661 (代表)  
 FAX.0280-76-8617  
 創 業 1921年10月  
 設 立 1999年4月  
 資 本 金 4億8千万円  
 支店・営業所 大阪・名古屋・福岡・札幌・広島  
 事 業 内 容 耐熱ガラス食器・コーヒー器具の企画・製造・販売  
 家庭用品の企画・製造・販売・理化学・耐熱食器用  
 ガラス素材、自動車用ヘッドレンズ、各種工業用・  
 医療用ガラス素材の開発・製造  
 取締役会長 柴田保弘やすひろ  
 取締役社長 柴田匡保ただやす  
 HPアドレス <https://www.hario.com>

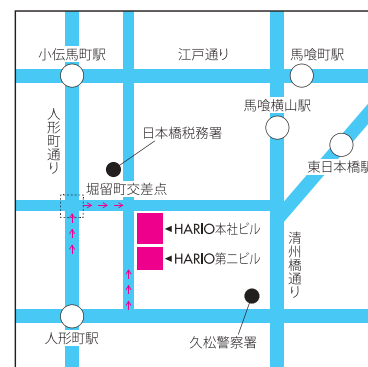

## 最寄駅

- 人形町駅  
(東京メトロ日比谷線)出口4・・・徒歩3分  
(都営地下鉄浅草線)
- 馬喰横山駅  
(都営地下鉄新宿線)出口3・・・徒歩4分
- 小伝馬町駅  
(東京メトロ日比谷線)・・・徒歩5分
- 馬喰町駅  
(JR・横須賀/総武快速線)・・・徒歩5分
- 東日本橋駅  
(都営地下鉄浅草線)・・・徒歩5分

社 名 **ハリオサイエンス株式会社**  
 所 在 地 〒103-0006 東京都中央区日本橋富沢町 8-4  
 TEL.03-5832-9571  
 FAX.03-5832-9572  
 設 立 2004年8月  
 資 本 金 6,000万円  
 事 業 内 容 HARIO 理化学品販売、耐熱ガラス素材販売  
 取締役社長 柴田匡保ただやす  
 HPアドレス <https://www.harioscience.com>

# HARIO

since 1921



2020年10月発行

**ハリオサイエンス株式会社**

<https://www.harioscience.com/>

〒103-0006 東京都中央区日本橋富沢町 8-4

TEL. 03-5832-9571 FAX. 03-5832-9572

お取り扱い店